

WOOD



MONODESIGN 60 - 70 - 80 - 90 - 120

LATODESIGN 60 DR - 60 G

LATODESIGN 90 DR - 90 G

TRIODESIGN 90

**MANUEL D'UTILISATION
ET DE
MAINTENANCE**

INDEX

1 - Introduction	2
2 - Avertissements généraux	2
3 - Garantie	3
4 - Caractéristiques techniques et dimensionnelles	4
4.1 Caractéristiques techniques	4
4.2 Dessins techniques	6
5 - Avertissements de sécurité	9
6 - Identification du produit et caractéristiques techniques	10
7 - Installation	10
7.1 Élimination des déchets	10
7.2 Déballage et mouvement de la porte à guillotine	10
7.3 Distances minimales de sécurité	11
7.4 Raccordement au conduit de fumée	12
7.5 Le chapeau	13
7.6 Prises d'air	14
7.6.1 Prise d'air extérieure (art. MORKRX EN OPTION)	14
7.6.2 Prise d'air primaire (art. MORKERM EN OPTION)	15
7.6.3 Prises pour l'air de chauffage	15
7.6.4 Bouche de décompression	15
7.7 Installation du kit de ventilation (art. MORKV720 EN OPTION)	16
7.7.1 Phases de montage	16
7.7.2 Ventilateur centrifuge	19
7.7.3 Les grilles d'air	19
7.7.4 Canalisation de l'air chaud	20
7.7.5 Centrale de commande	20
7.7.6 Installation de la sonde thermostatique	21
7.7.7 Raccordements électriques de la centrale	21
7.8 Positionnement du déflecteur de fumée	21
7.8.1 Retrait des déflecteurs supérieurs	24
8 - Utilisation et entretien du foyer	25
8.1 Combustibles recommandés	25
8.2 Registres d'air	26
8.2.1 Registre de l'air comburant - FIRE TECH MODE	26
8.3 Premiers allumages	27
8.4 Réglage de la porte à guillotine	28
8.5 Utilisation quotidienne	30
8.6 Nettoyage et entretien	30
8.6.1 Opérations quotidiennes	30
8.6.2 Nettoyage général	31
8.6.3 Nettoyage de la vitre	31
8.6.4 Clés fournies (main froide)	32

1 - INTRODUCTION

Cher client, nous vous remercions d'avoir choisi un produit MORETTI DESIGN, un produit à l'avant-garde dans le domaine du chauffage au bois. Le grand soin des détails dans la phase de conception, l'utilisation de technologies avancées, la qualité des matériaux et l'extrême attention portée pendant le traitement, sont la meilleure garantie d'un produit efficace, fonctionnel, sûr et adapté pour répondre pleinement à vos besoins de chauffage.

Les foyers à air Moretti DESIGN sont fabriqués conformément aux normes en vigueur, conformément aux dispositions de la directive EN 13229, en utilisant des composants certifiés, en vérifiant la sécurité et le fonctionnement de l'appareil et en effectuant les contrôles requis par la loi et la réglementation. Moretti est conforme à la législation européenne qui permet à chaque produit de porter le marquage CE.

Pour l'installation correcte de l'appareil, pour son utilisation optimale et sûre et pour un entretien correct, nous vous invitons à lire ce manuel avec une extrême précision, en accordant une attention particulière aux mises en garde indiquées ci-après.

2 - MISES EN GARDE GÉNÉRALES

Ce manuel a été préparé pour permettre une utilisation simple et sûre de l'appareil et fait partie intégrante des foyers à air MORETTI DESIGN ; il est donc recommandé de le stocker soigneusement et de le garder toujours à proximité de l'appareil pour pouvoir le consulter si nécessaire. En cas de perte ou de détérioration, en demander une copie au revendeur.

L'installation et la maintenance doivent être effectuées par du personnel qualifié, dans le respect de la réglementation et des lois en vigueur. Toutes les réglementations locales, y compris celles faisant référence aux normes nationales et européennes, doivent être respectées lors de l'installation et de l'utilisation de l'appareil.

Lors de l'installation de la cheminée, il est obligatoire de prêter la plus grande attention aux instructions fournies dans ce manuel. L'installateur assumera l'entière responsabilité de l'installation finale et du bon fonctionnement du produit installé, ainsi que de ses préconisations.

Pour le fonctionnement normal de son appareil, l'utilisateur doit appliquer toutes les indications obtenues à partir d'une lecture approfondie de ce manuel. Pour commencer, il est important de savoir que :

- Il est interdit d'installer son appareil dans des environnements tels que garages, stockage de matériel combustible, environnements à risque d'incendie ou à atmosphère explosive, locaux où il existe des appareils de chauffage à combustible liquide qui prélèvent l'air comburant dans la même pièce, ou dans des environnements où il existe des appareils à gaz de type B destinés au chauffage.
- Le foyer à air ne doit pas être utilisé comme incinérateur ou de toute autre manière que celle pour laquelle il a été conçu. Aucun autre combustible ne doit être utilisé en dehors des combustibles expressément conseillés dans le présent manuel. Il est absolument interdit d'utiliser des combustibles liquides ou inadaptés.
- Certaines surfaces du foyer, en particulier la zone vitrée, sont sujettes à une surchauffe sévère et peuvent causer de graves brûlures simplement au toucher. C'est pourquoi, avec l'appareil, une poignée spéciale est prévue pour manipuler la porte et les leviers. En l'absence de poignée, utiliser un gant de protection spécial & adapté.
- Il est interdit aux enfants ou aux personnes ayant des capacités physiques, sensorielles et mentales réduites d'utiliser le foyer, à moins qu'ils ne soient surveillés et instruits sur l'utilisation de l'appareil par une personne responsable de leur sécurité. Les enfants doivent être contrôlés afin de s'assurer qu'ils ne jouent pas avec l'appareil.
- N'apporter aucune modification non autorisée à l'appareil. Utiliser uniquement des pièces de rechange d'origine et recommandées par le fabricant.

MORETTI FIRE srl n'est pas responsable du non-respect par le client ou l'installateur des indications, obligations et interdictions contenues dans ce manuel. Toute responsabilité du fabricant pour les dommages causés aux personnes, aux animaux ou aux biens résultant d'une installation incorrecte, d'un entretien incorrect et/ou approximatif ou d'une utilisation inappropriée du produit, d'un combustible ou utilisation de combustible non conforme ou inadapté, aux fins pour lesquelles l'appareil a été construit, est exclue.

3 - GARANTIE

Certificat de garantie

Nous vous remercions d'avoir choisi notre produit. MORETTIDESIGN vous invite à consulter le manuel d'utilisation et à lire les conditions de garantie suivante. La structure et les matériaux qui composent ses produits sont garantis pour une période de 24 mois à compter de la date d'achat (la facture d'achat faisant foi).

Conditions de garantie

La garantie de votre appareil qui doit fonctionner uniquement, avec un bois de chauffage conforme est accordée via votre fournisseur. En cas de problèmes, veuillez toujours prendre contact avec ce dernier. Votre fournisseur contactera nos services s'il l'estime nécessaire. La garantie d'usage dure 2 ans à compter de la date d'achat, elle ne comprend que la structure et les matériaux qui composent l'appareil.

Ne pas attendre que les composants soient usés avant de les remplacer. Un composant usé peut provoquer un dysfonctionnement grave et irréparable de votre appareil et peut engager votre sécurité et votre responsabilité.

Ne sont pas couverts par la garantie:

Les appareils achetés hors du réseau de distribution officiel du pays ou achetés sur le web.

Toutes les pièces défectueuses à cause d'un usage négligé, d'un entretien manquant ou erroné, d'une installation non conforme aux spécifications du fabricant (toujours se référer à la notice d'installation et d'utilisation fourni avec votre appareil).

Les parties sujettes à l'usure normale telles que les pièces en contact avec le feu, les joints d'étanchéité, les vitres, les revêtements intérieur du foyer, les déflecteurs, les grilles en fonte, les pièces peintes, les variations de couleur des habillages en métal, en pierre ou en céramique, ainsi que les craquelures sur la céramique puisque ce phénomène fait partie d'une des caractéristiques naturelles de ce matériau à la fabrication artisanale.

Toutes les pièces défectueuses à cause d'un usage négligé, **d'une charge de Bois supérieure à la normale et/ou inadaptée**, d'un entretien manquant ou erroné, d'une installation non conforme aux spécifications du fabricant (toujours se référer à la notice d'installation et d'utilisation fourni avec votre appareil).

Les appareils stockés ou installés en dehors des conditions d'ambiance adaptées et saines.

Les appareils n'ayant pas eu d'entretien annuel adapté et conforme, de la part d'un technicien autorisé ou d'un personnel qualifié, entraîne la perte de la garantie. (toujours se référer à la notice d'installation et d'utilisation fourni avec votre appareil et aux normes en vigueur dans le pays).

La garantie ne couvre pas les dommages causés par:

L'installation de l'équipement réalisée de manière non-professionnelle et d'une manière non-conforme à la réglementation ou par une utilisation du dispositif et de ses composants différemment de ce qui est indiqué dans le manuel de l'utilisateur ou dans les normes du pays si elles sont plus restrictives que cette notice.

Les essais effectués par le centre de service agréé, accrédité par le fabricant (prestation payée par le client).

L'aggravation ou l'amplification des dommages causée par une utilisation ultérieure de l'appareil de la part de l'utilisateur après la manifestation d'un défaut (exemple : se servir de son appareil sans déflecteur).

Les dysfonctionnement liés aux accessoires de l'installation non fournis par le fabricant.

Les dommages causés par des interventions erronées de l'utilisateur ou de l'installateur.

La foudre et / ou défauts d'installation électrique.

L'humidité, l'eau, plus généralement les problèmes liés à des éléments extérieurs à l'appareil.

Les dommages dus au transport et à la manutention ne sont pas reconnus.

La non-réalisation d'un nettoyage régulier et de l'entretien périodique du produit par un centre de service qualifié et autorisé (prestation payée par le client). Au moins une fois par an et en cohérence avec l'utilisation de l'appareil.

L'utilisation de bois de mauvaise qualité ou d'autres matériaux sont strictement interdits et peuvent endommager le produit et / ou ses composants, entraînant la résiliation de la responsabilité du fabricant.

Ne sont pas prises en garantie:

Les interventions visant à régler la combustion.

Les interventions visant à changer les pièces.

Dommages dus à des altérations de l'appareil, des agents atmosphériques externes, des catastrophes naturelles, des actes de vandalisme, des incendies, des produits ou manipulations inadaptées lors de l'entretien.

Les interventions dues à la rupture provoquée par un mauvais entretien.

Les interventions visant à modifier les caractéristiques des appareils sans l'autorisation express du fabricant.

La main d'œuvre et les déplacements.

Les problèmes liés à un mauvais dimensionnement.

DÉNI DE RESPONSABILITÉ

Le Fabricant décline toute responsabilité, civile ou pénale, pour les accidents dus au manque de respect ou au non respect des instructions contenues dans ce manuel, notamment par une installation non conforme à la réglementation en vigueur dans le pays, une installation par une personne non qualifiée et non formé, l'installation de pièces qui ne seraient pas d'origine, des modifications et des réparations non autorisées, une utilisation mauvaise ou inappropriée de l'appareil, un mauvais entretien annuel, une utilisation non conforme aux directives de sécurité

Toute infraction aux conditions de fonctionnement et de perte de garantie se traduira par l'exclusion directe ou indirecte de la responsabilité du fabricant pour les dommages du client.

4 - CARACTÉRISTIQUES TECHNIQUES ET DIMENSIONNELLES

4.1 Caractéristiques techniques

Description	U.M.	MONODESIGN					LATODESIGN				TRIODESIGN 90
		60	70	80	90	120	60 DR.	60 G.	90 DR.	90 G.	
Puissance thermique introduite	kW	19,50	21,80	23,00	24,60	24,60	19,50	19,50	24,60	24,60	24,60
Puissance thermique nominale	kW	17,00	19,00	20,00	21,40	21,40	17,00	17,00	21,40	21,40	21,40
Rendement	%	87,00	87,00	87,00	87,00	87,00	87,00	87,00	87,00	87,00	87,00
CO (13% O ₂) à la puissance nominale	mg/m ³	290,00	498,00	498,00	498,00	498,00	290,00	290,00	498,00	498,00	498,00
Température des gaz d'échappement	°C	198,10	210,30	216,40	225,00	225,00	198,10	198,10	225,00	225,00	225,00
Particules primaires (13% O ₂)	mg/m ³	10,0	15,0	15,0	15,0	15,0	10,0	10,0	15,0	15,0	15,0
NOx (13% O ₂) à la puissance nominale	mg/m ³	79,00	79,00	79,00	72,00	72,00	79,00	79,00	72,00	72,00	72,00
OGC (13% O ₂) à la puissance nominale	mg/m ³	19,1	29,0	29,0	29,0	29,0	19,1	19,1	29,0	29,0	29,0
Consommation de bois Maxi	Kg/h	4.59	5.15	5.43	5.81	5.81	4.59	4.59	5.81	5.81	5.81
Tirage	Pa	10	10	10	10	10	10	10	10	10	10
Poids	Kg	230	245	280	280	290	210	210	280	280	300
Tuyau sortie fumées	mm	202	202	202	202	202	202	202	202	202	202
Conduit d'entrée d'air primaire	mm	80	80	80	80	80	80	80	80	80	80
DEC. 186	-	5 étoiles	5 étoiles	5 étoiles	5 étoiles	5 étoiles	5 étoiles	5 étoiles	5 étoiles	5 étoiles	5 étoiles
Eco Design	-	A+	A+	A+	A+	A+	A+	A+	A+	A+	A+
Combustible		BÛCHES DE BOIS									
Distance minimale par rapport aux matériaux inflammables et non inflammables	Latéral mm	450	450	450	450	450	450	450	450	450	450
	Frontal mm	800	800	800	800	800	800	800	800	800	800
	Arrière mm	450	450	450	450	450	450	450	450	450	450

ATTENTION :

Pour l'installation sans kit de ventilation, la cheminée devra être placée à une hauteur minimale supérieure ou égale à 21 cm entre la surface d'appui et le plan feu. (voir page 5)

KIT VENTILATION ART. MORKV720 (EN OPTION)

Descrizione	U.M.	MONODESIGN					LATODESIGN				TRIODESIGN 90
		60	70	80	90	120	60 DR.	60 G.	90 DR.	90 G.	
Potenza elettrica nominale	kW	75	75	75	75	75	75	75	75	75	75
Tensione nominale	V	230	230	230	230	230	230	230	230	230	230
Frequenza nominale	Hz	50	50	50	50	50	50	50	50	50	50

ATTENTION :

Pour l'installation du kit de ventilation, MORKV720 (en option), la cheminée devra être positionnée à une hauteur minimale supérieure ou égale à 36 cm entre la surface d'appui et le plan feu. (voir page 5)

**DISTANCE MINIMALE SANS INSTALLATION DU KIT DE VENTILATION
(AVEC PIED STANDARD)**

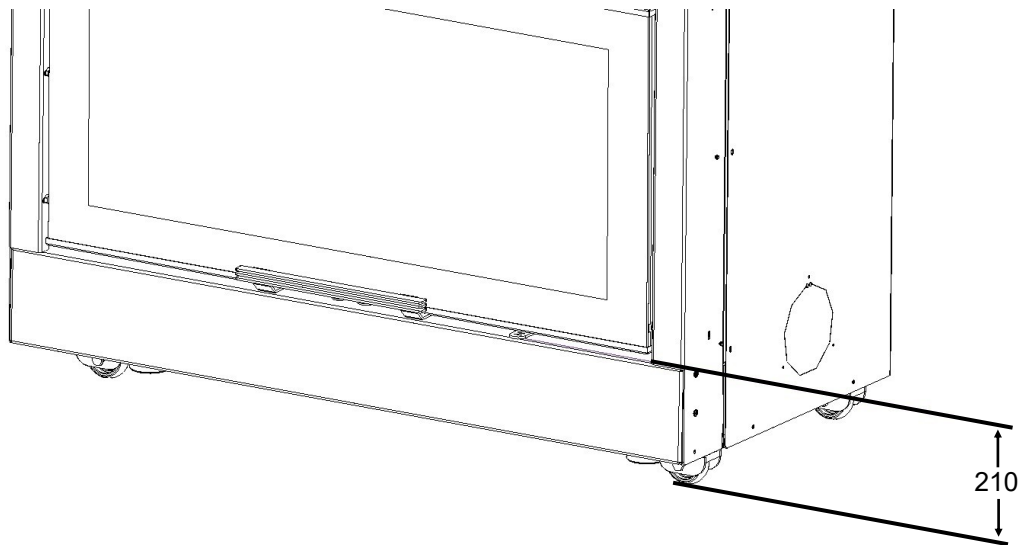

**DISTANCE MINIMALE AVEC INSTALLATION DU KIT DE VENTILATION
ART. MORKV720 (EN OPTION)**

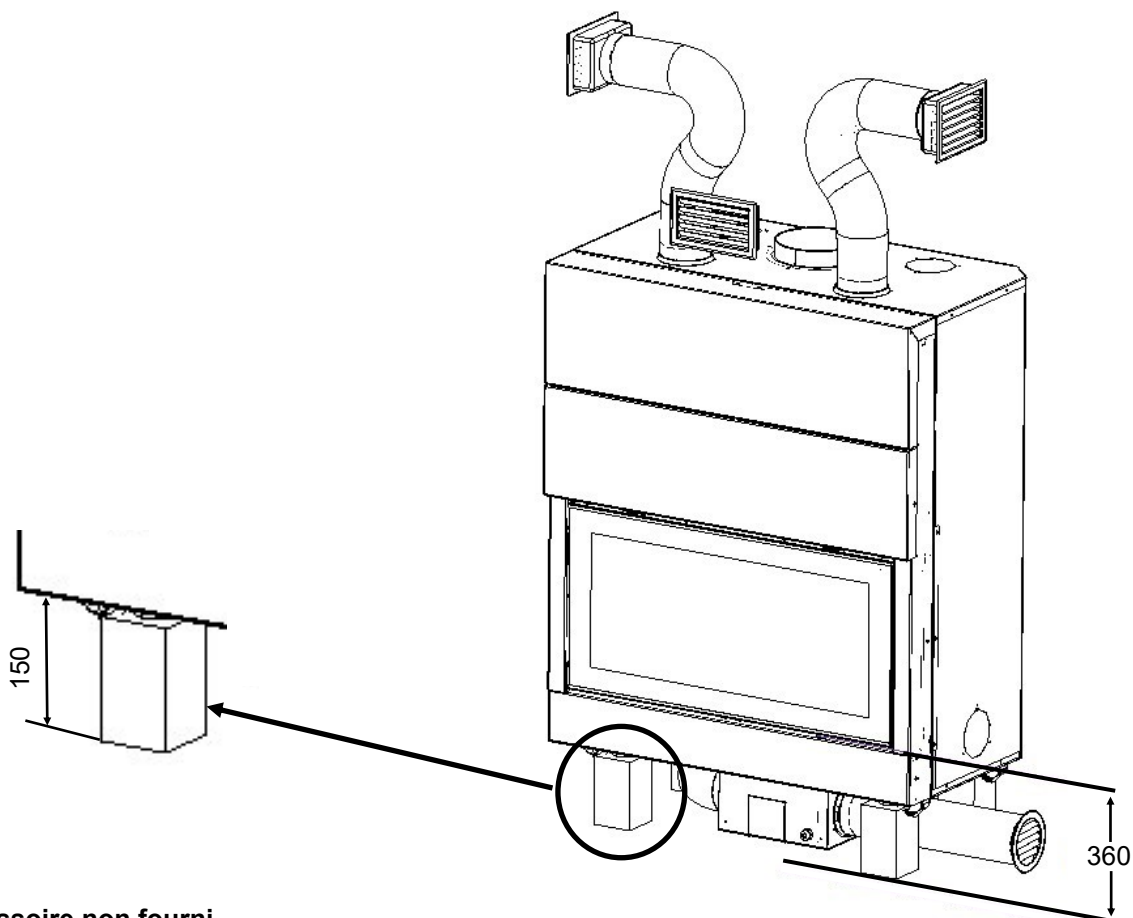

Accessoire non fourni.

Placer une cale d'une hauteur de 150 mm (en option latoFOOT et monoFOOT) afin de positionner le boîtier du kit de ventilation MORKV720.

4.2 Dessins techniques

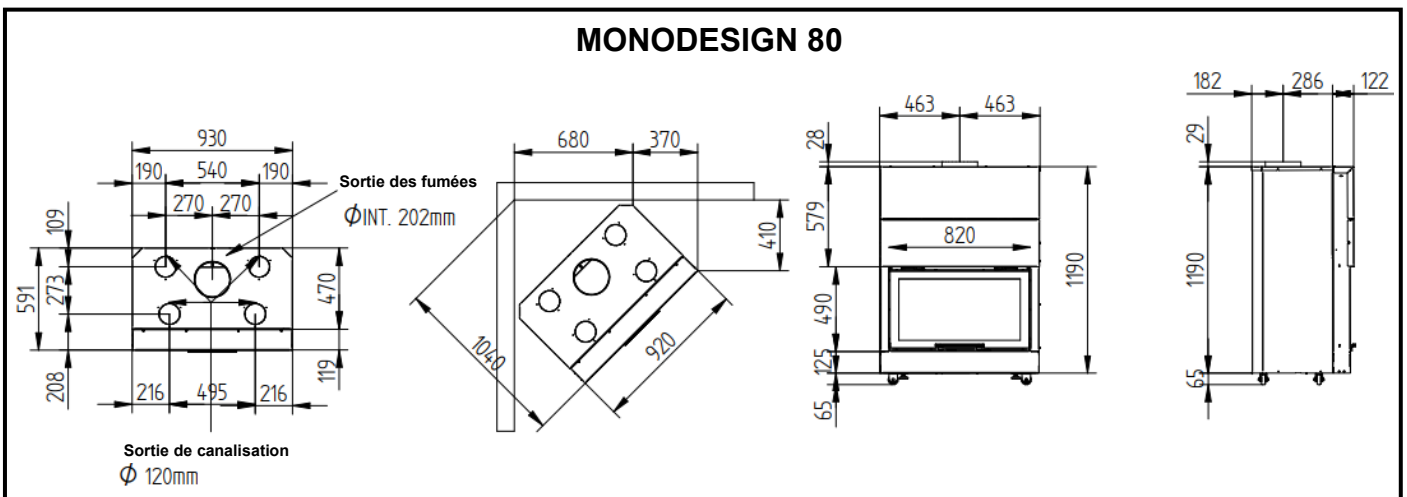
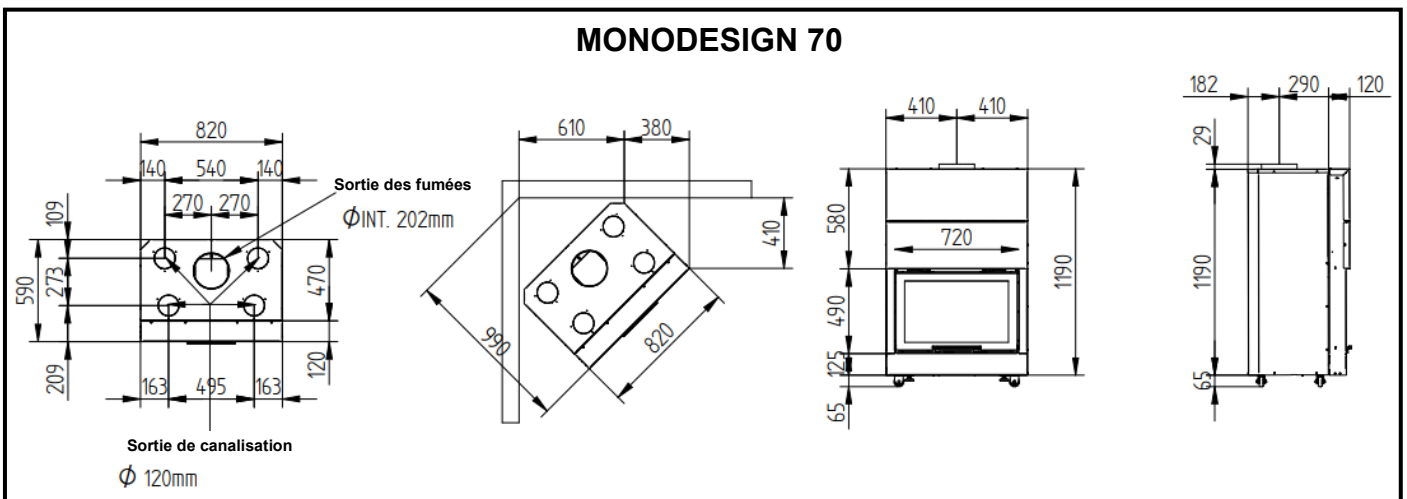
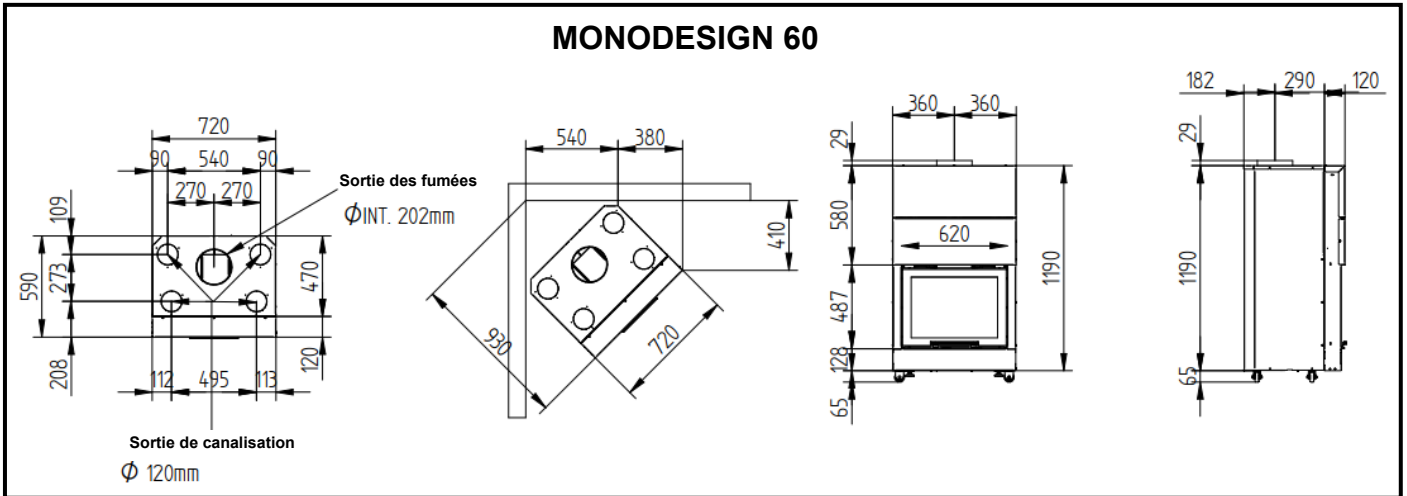

MONODESIGN 90

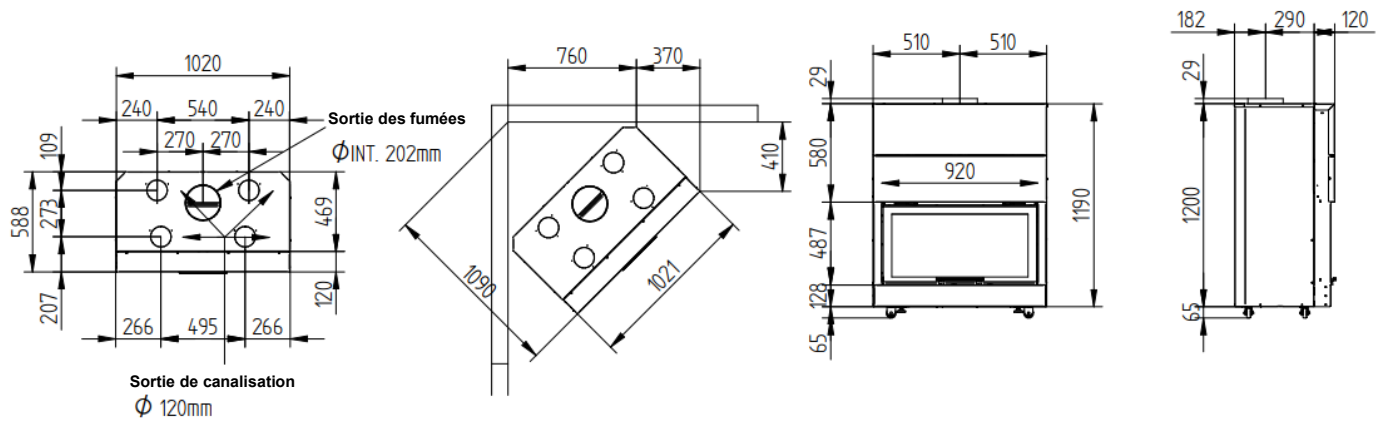

MONODESIGN 120

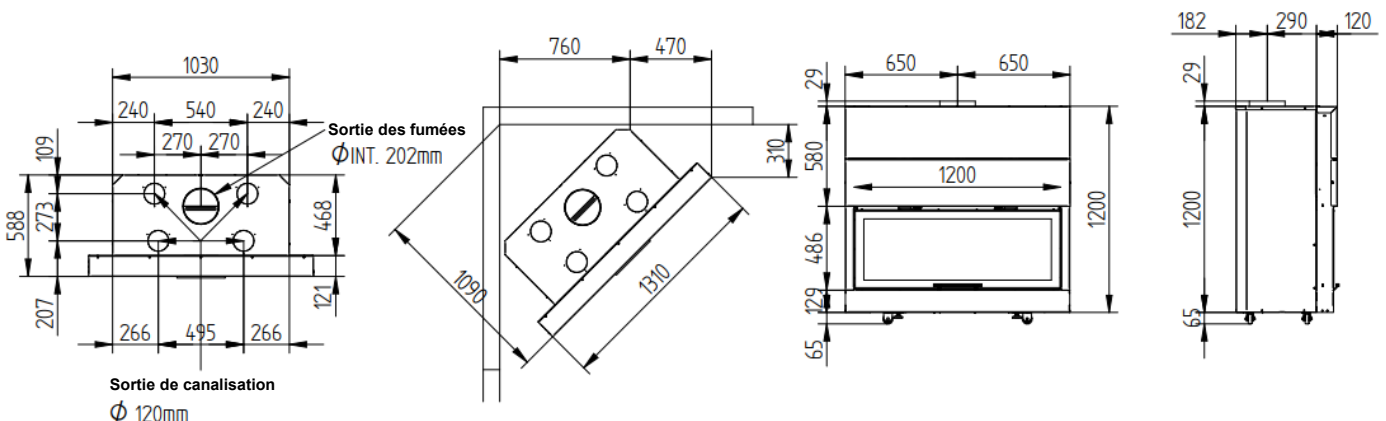

LATODESIGN 60 DR

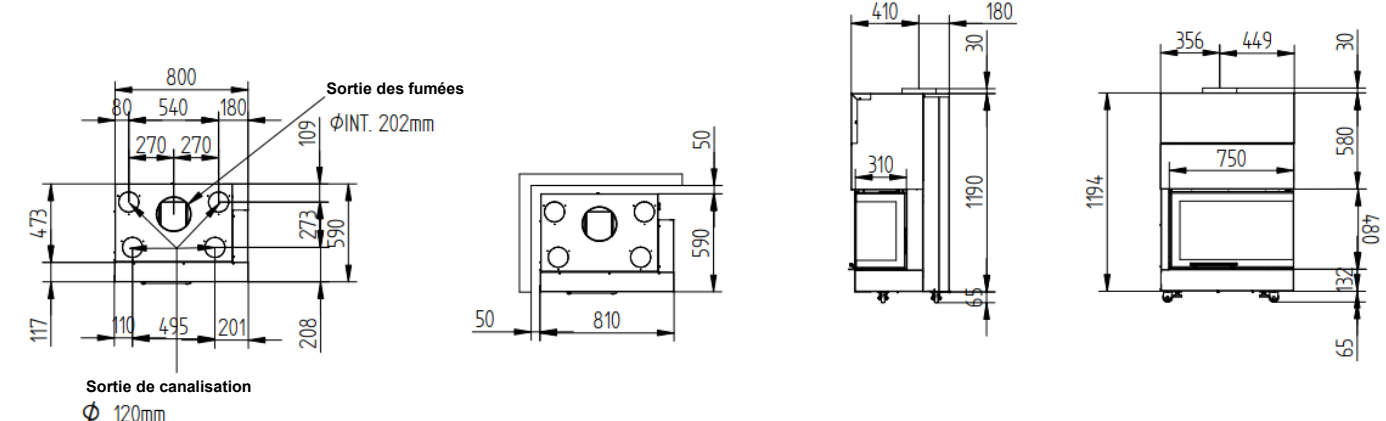

LATODESIGN 60 G.

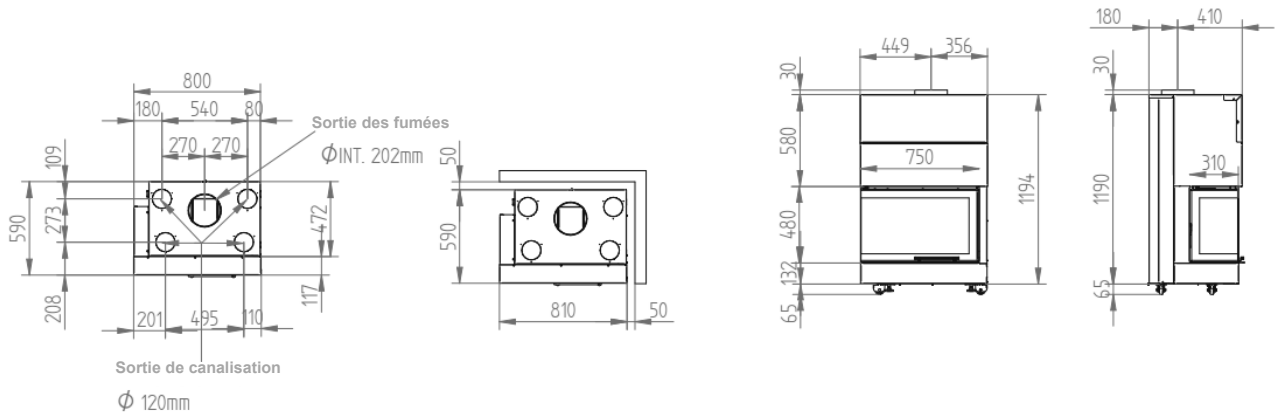

LATODESIGN 90 DR

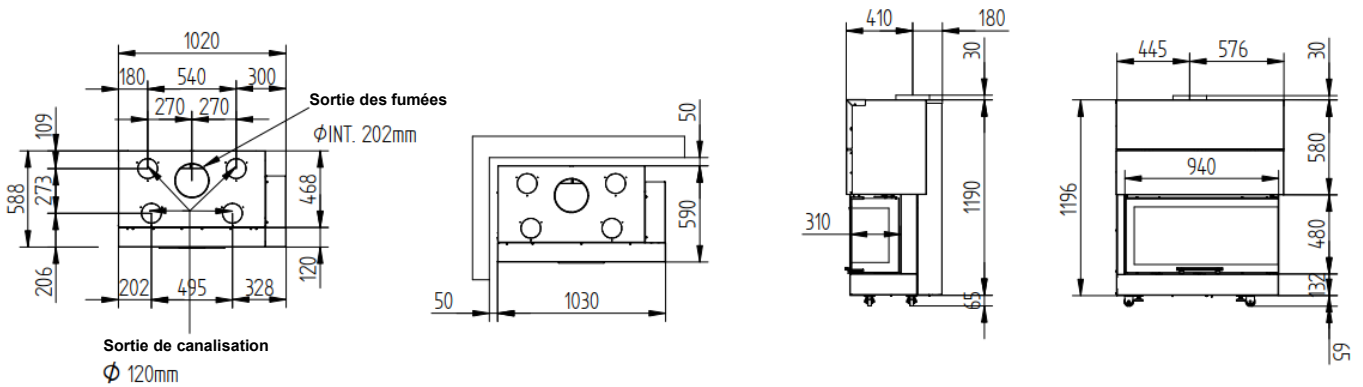

LATODESIGN 90 G.

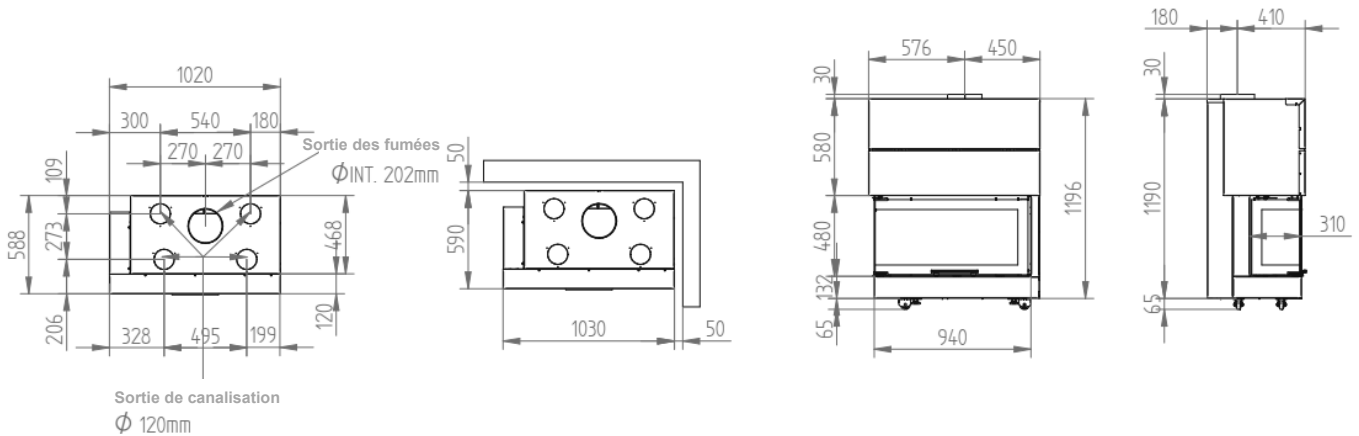

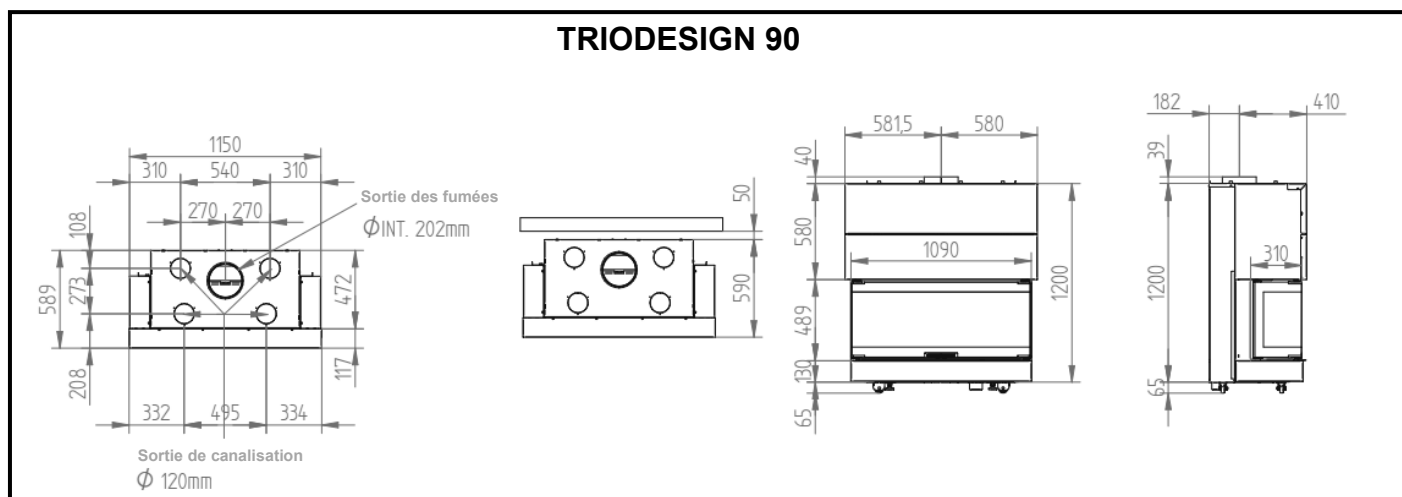

5 - AVERTISSEMENTS DE SÉCURITÉ

1. **ATTENTION !!!** Pour l'utilisation correcte de cet appareil et de ses composants électriques, les indications contenues dans ce manuel doivent toujours être respectées.
2. **ATTENTION !!!** Cet appareil NE PEUT PAS être utilisé sur un conduit de fumée partagé
3. **ATTENTION !!!** L'installation, les raccordements électriques, la vérification du fonctionnement, l'entretien et les réparations sont des opérations qui doivent être effectuées exclusivement par du personnel qualifié
4. **ATTENTION !!!** Cet appareil ne doit être utilisé que pour l'usage pour lequel il a été conçu et fabriqué.
5. **ATTENTION !!!** En cas d'incendie dans le conduit de fumée, il est nécessaire d'éteindre l'appareil en fermant l'arrivée d'air comburant et d'appeler les pompiers, puis de vérifier également que le conduit de fumée et le conduit de fumée ne présentent pas de dommages visibles. Effectuer une réparation avant de réactiver le système de combustion.
6. **ATTENTION !!!** Pendant la combustion, la porte de la cheminée ne peut être ouverte qu'en présence d'un lit de braise, sans flamme vive, pour éviter les fuites de fumée dans l'environnement.
7. **ATTENTION !!!** Il est important de ne pas allumer le feu à proximité de la vitre pour éviter de l'endommager. Il est recommandé d'allumer le feu toujours en-dedans du chenêt, au centre de l'appareil.
8. **ATTENTION !!!** Ne jamais utiliser de liquides inflammables (alcool, nitro ou essence) pour accélérer l'allumage d'un feu de bois : cela est extrêmement dangereux. Les vapeurs d'alcool ou d'essence peuvent facilement s'enflammer, créant un risque de brûlures graves.
9. **ATTENTION !!!** À l'intérieur de la chambre de combustion, il n'est pas permis de charger un poids excessif de bois comme indiqué au paragraphe 4.1 (caractéristiques techniques).
10. **ATTENTION !!!** Pendant le fonctionnement, certaines surfaces de l'appareil peuvent atteindre des températures élevées, il est donc recommandé de prendre les précautions appropriées, en particulier en présence d'enfants, de personnes âgées et de personnes handicapées.
11. **ATTENTION !!!** Les réfractaires à l'intérieur de la chambre de combustion peuvent noircir lors de l'allumage et dans les premières heures de fonctionnement, ils se nettoieront plus tard lors du fonctionnement normal.
12. **ATTENTION !!!** Il est interdit de laver le produit avec de l'eau.
13. **ATTENTION !!!** L'ouverture de la porte doit être faite lentement, en la tenant pendant quelques secondes à peine soulevée avant l'ouverture complète.
14. **ATTENTION !!!** Lors du premier allumage de la cheminée, des odeurs désagréables peuvent se produire. Aérer la pièce pendant quelques heures.
15. **ATTENTION !!!** Il est interdit de faire fonctionner l'appareil avec la porte ouverte, sans verre ou avec le verre endommagé pour éviter les fuites accidentelles dans l'environnement.

6 - IDENTIFICATION DU PRODUIT ET CARACTÉRISTIQUES TECHNIQUES

La gamme standard de foyers à air MORETTI DESIGN comprend 14 modèles différents. Pour permettre l'identification du modèle et de ses données techniques, une plaque telle que celle représentée ci-dessous est placée sur chaque foyer.

La plaque est située sur le côté supérieur de la porte à guillotine, et contient le code d'identification du modèle, le numéro de série, les principales données techniques, les distances minimales de sécurité et la réglementation de référence.

Pour éviter que, une fois le revêtement du foyer réalisé, l'absence d'inspections ne rende difficile pour l'utilisateur final la lecture du numéro de série (utile par exemple lors de la maintenance par l'assistance technique pour la commande éventuelle de pièces de rechange), il est recommandé de noter le numéro de série et le code d'identification du modèle sur le manuel.

Il est absolument interdit de modifier ou d'altérer la plaque d'identification de quelque manière que ce soit.

MORETTIDESIGN		
CE	MATRICOLA	
22	12345678	
MONODESIGN		
APPARECCHIO PER RISCALDAMENTO DOMESTICO ALLIANTO PER CIOCCHI DI LEGNO		
Moretti fire s.r.l.	POTENZA TERMICA INTRODOTTA (A) POT. NOM. (A) POT. NOM. (B)	kW
C.da Tesino 50	POTENZA TERMICA INT. (A) POT. NOM. (A) POT. NOM. (B)	kW
Ripartizione 63065 (AP)	RENDIMENTO (A) POT. NOM. (A) POT. NOM. (B)	%
ITALY	CP (13% O ₂) A POTENZA NOMINALE	mg/m ³
www.morettidesign.it	CP (13% O ₂) B POTENZA NOMINALE	mg/m ³
EN 13229:2001	CP (13% O ₂) A POTENZA NOMINALE	mg/m ³
	OGC (13% O ₂) A POTENZA NOMINALE	mg/m ³
Distanze minime da materiali infiammabili	DEC. 196	
LATERALE	ECO DESIGN	
FRONTALE	PESO	kg
POSTERIORE	ISTITUTO GIORDANO S.P.A.	
SUPERIORE		
LEGGERE E SEGUIRE LE ISTRUZIONI D'USO	DOP N°	CERTIFICATO N°
Usare solo combustibili raccomandati	Combustibile raccomandato: CIOCCHI DI LEGNO	

7 - INSTALLATION

Avant de procéder à l'installation du foyer, il est essentiel de vérifier la capacité de charge du plancher. L'appareil doit être monté sur un plancher avec une capacité portante adéquate et si une construction existante ne remplit pas cette condition préalable, des mesures appropriées doivent être prises (par exemple, placer le foyer au-dessus d'une plaque de répartition de la charge). Pour vérifier le poids du foyer, se référer aux informations indiquées sur la plaque signalétique ou au tableau des caractéristiques techniques figurant à la page 4 du présent manuel.

Toutes les réglementations locales, y compris celles faisant référence aux normes nationales et européennes, doivent être respectées lors de l'installation de l'appareil. Le foyer doit être installé par du personnel qualifié et autorisé.

Avant d'installer le foyer, s'assurer que l'emplacement choisi répond aux caractéristiques requises par le fabricant qui seront indiquées ci-dessous, et par la réglementation en vigueur, en particulier en ce qui concerne les distances de sécurité minimum.

7.1 - ÉLIMINATION DES DÉCHETS

Les produits qui composent l'emballage ne sont ni toxiques ni nocifs, ils ne nécessitent donc pas de processus d'élimination particulière. La gestion des déchets d'emballage, qui peut comprendre le stockage, l'élimination ou éventuellement le recyclage, sera assurée par l'utilisateur, conformément aux règles en vigueur dans les pays dans lesquels l'opération est effectuée.

Attention :

ne laissez pas les éléments de l'emballage à la portée des enfants car ils représentent des sources potentielles de danger.

7.2 - DÉBALLAGE ET MOUVEMENT DE LA PORTE À GUILLOTINE

Lors de la livraison, le foyer est ancré sur une palette en bois et enveloppé dans une housse thermorétractable en nylon. Le foyer est équipé d'un (1) crochet permettant l'insertion d'un mousqueton pour le levage et le déplacement (fig. 1) ; les chaînes ou les éventuels accessoires utilisés pour ce type de manutention doivent être aptes à supporter le poids du foyer.

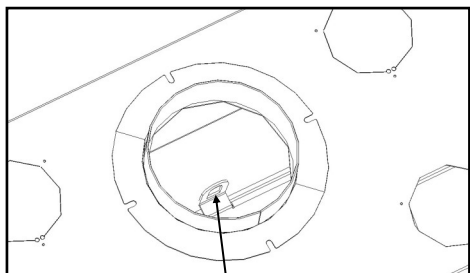

Trou d'accouplement

Fig. 1

Toutes les opérations de manutention doivent être effectuées par au moins deux personnes, conformément à la réglementation en vigueur, et par des moyens appropriés. Il est recommandé d'effectuer chaque procédure avec une très grande prudence (ne pas incliner pour éviter le basculement, effectuer des mouvements lents et progressifs, etc.) et de s'assurer que personne d'autre que les personnes chargées des opérations ne se trouvent dans le rayon d'action.

Mouvement vers le haut et vers le bas (à guillotine)

Pour permettre la fermeture de la porte à guillotine, dévisser la vis de blocage de la porte (fig. 2) uniquement sur les modèles

MONODESIGN 60, 70, 80, 90, 120 ; LATODESIGN 60 DR - G, LATODESIGN 90 DR - G;

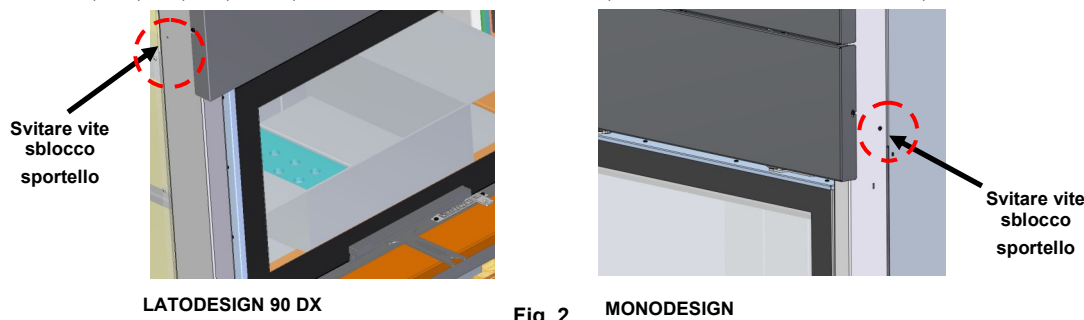

Fig. 2 MONODESIGN

Dans les modèles **Monodesign**, le blocage du contrepois de la porte est situé sur les colonnes latérales de la façade du foyer, à l'aide d'une vis de chaque côté.

Dans les modèles **Latodesign**, le blocage du contrepois de la porte est placé sur la colonne opposée au côté vitré de la façade du foyer, à l'aide d'une seule vis.

Dans le modèle **Triodesign 90**, aucun blocage du contrepois de la porte n'est présent, car celle-ci est stabilisée par un verrouillage sur trois côtés, obtenu grâce à l'utilisation d'un sac en matériau plastique thermoformé.

La vis de blocage de la porte a pour fonction de prévenir les dommages au vitrage causés par les vibrations pendant le transport du foyer. Sa position est indiquée par une étiquette spécifique apposée sur le foyer.

Une fois la vis de blocage retirée, il est nécessaire de vérifier le bon coulissement de la porte à guillotine.

En cas de problème de coulissement, se référer au chapitre sur le réglage de la porte à guillotine à la page 28.

7.3 - DISTANCES DE SÉCURITÉ MINIMUM

Lors de l'installation du foyer, il est obligatoire de respecter certaines distances de sécurité minimum. En particulier :

- le foyer doit toujours être installé à au moins **5 cm** des parois adjacentes ;
- le conduit de fumée doit dépasser d'environ **20 cm** du plafond (si elle est déjà présente dans l'habitation) ;

Si le foyer est installé à proximité de matériaux inflammables, les distances de sécurité minimum suivantes doivent être respectées :

- **PAROIS INFLAMMABLES** : si on veut installer le foyer près de parois inflammables, il est nécessaire d'isoler la paroi elle-même avec un matériau isolant d'une épaisseur d'au moins 10 cm (exemple paroi en placoplâtre ignifuge avec de la laine de roche). La cheminée doit être placée à une distance d'au moins 5 cm de la contre-paroi ignifuge ;
- **PLAFOND INFLAMMABLE** : si le plafond est en matériau inflammable (par exemple poutres en bois), il est nécessaire de créer un faux plafond avec une isolation thermique d'au moins 10 cm d'épaisseur ; le conduit de fumée doit dépasser d'environ **20 cm** du faux plafond.
- **PLANCHER INFLAMMABLE** : si le plancher est en matériau inflammable, il doit être isolé avec une épaisseur en matériau ininflammable d'environ **3 cm**.

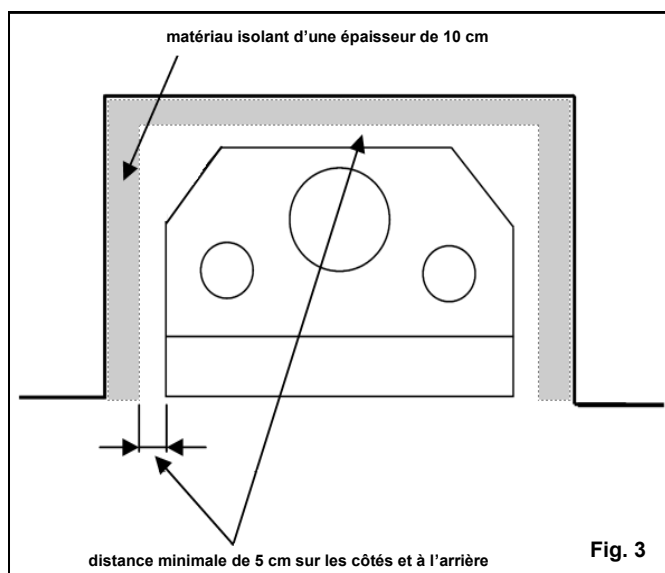

Il est interdit de placer des objets inflammables (par exemple tapis, meubles en bois, liquides inflammables, produits pour allumer le feu, etc.) dans la zone d'irradiation de la cheminée, c'est-à-dire dans un rayon d'un mètre de la porte à guillotine.

Il est interdit de fixer ou de placer tout type de matériau sur les parois du foyer (par ex. placoplâtre, marbre, rubans adhésifs, etc.). Il est absolument interdit de placer, de quelque manière que ce soit, le revêtement sur la structure du foyer, y compris à l'avant de l'appareil.

Un espace minimum d'au moins 5 cm doit être laissé entre le revêtement et l'avant du foyer : cela permettra la dilatation normale de la structure de la cheminée avec feu allumé, évitant ainsi d'endommager le revêtement et/ou le foyer lui-même.

Dans le cas où des réglementations locales, régionales ou nationales supervisées exigent le respect de distances de sécurité plus importantes ou, de manière générale, des exigences plus strictes, l'installation doit se faire dans le respect de ces dernières.

En tout état de cause, la responsabilité des travaux effectués dans l'espace d'installation du foyer est à la charge de l'utilisateur final de l'appareil auquel est confiée la vérification relative aux solutions d'installation proposées.

Moretti Design srl n'est pas responsable des dommages aux personnes, aux animaux ou aux biens résultant du non-respect des distances de sécurité indiquées ci-dessus, ni des installations qui ne sont pas conformes aux réglementations locales, régionales, nationales et européennes.

CARACTÉRISTIQUES ISOLANTES :

- **Type : plaques isolantes légères en calcium silicate pour haute température**
- **Densité : 245 kg/m³**
- **Épaisseur : 10 cm**
- **Incombustibilité au feu**

7.4 - RACCORDEMENT DANS LE CONDUIT DE FUMÉE

Pour le raccordement au conduit d'évacuation, il est recommandé d'utiliser des tuyaux en acier inoxydable réalisés dans le respect des normes en vigueur, et avec une inclinaison maximale de 45°.

Il est INTERDIT d'utiliser des tuyaux métalliques flexibles et/ou fibre-ciment ou autres produit nons homologués pour raccorder le conduit d'évacuation.

Il est conseillé d'utiliser un conduit de fumée avec un tube en acier inox isolé avec un matériau résistant à des températures d'environ 400 °C (laine de roche haute densité). Il est interdit d'isoler avec de l'argile expansée.

La cheminée doit avoir une hauteur et une section telles qu'elles assurent une dépression optimale pour évacuer la masse des fumées issues de la combustion. Un parcours vertical doit être maintenu, en réduisant au minimum les coudes dont l'inclinaison maximale ne peut dans tous les cas pas dépasser les 45°. Il faut éviter les étranglements et les changements de section qui produiraient des turbulences et des pertes de charge. Les raccordements entre les différents éléments qui composent le conduit d'évacuation devront être hermétiques pour assurer l'étanchéité des fumées.

Le conduit de fumée doit de préférence avoir une section ronde afin de réduire au minimum les pertes de charge et faciliter l'évacuation des fumées. Si on utilise un conduit carré ou rectangulaire, il est préférable que les bords soient arrondis avec un rapport entre les côtés égal à 1,5. Les parois internes doivent être lisses et imperméables afin d'éviter tout dépôt de matières imbrûlées et l'absorption de la condensation.

La section du conduit de fumée pour un tirage idéal (environ 10 Pascal) varie en fonction de plusieurs paramètres, notamment la hauteur du conduit, la puissance de la cheminée, la présence de courbes, la longueur des sections sub horizontales et la hauteur au-dessus du niveau de la mer. Connecter le conduit de fumée avec des tubes en acier inoxydable de section égale au tube d'évacuation des fumées (voir **Caractéristiques techniques au par. 4.1) en scellant parfaitement le raccord lui-même.**

Chaque cheminée doit être mise au service d'un seul système. Il est donc interdit de raccorder le foyer à un conduit déjà raccordé à d'autres équipements.

Le contact entre le conduit des fumées et les matières inflammables ou combustibles doit être évité, soit à travers l'utilisation de matériaux isolants adéquats, soit à travers la création d'une chambre d'air.

Vérifier la sortie du conduit de fumée sur le toit : la longueur du conduit doit dépasser le faite du toit d'au moins 40 cm. En cas de conduits côte à côte, un chapeau doit dépasser l'autre d'au moins 40 cm.

ATTENTION : En cas d'incendie dans le conduit de fumée, il est nécessaire d'éteindre la cheminée et d'appeler les pompiers. Après avoir éteint l'incendie, vérifier que le conduit de fumée ne présente pas de dommages visibles. Avant de rallumer la cheminée effectuer les réparations nécessaires.

INFO : Une trop grande ouverture du conduit d'évacuation entraîne une diminution de la vitesse des fumées, une accumulation accrue de substances non brûlées sur les parois, favorise le refroidissement des fumées et la formation de condensation acide le long des parois, ralentissant considérablement l'allumage du bois et la combustion. Au contraire, une section sous-dimensionnée provoque l'accumulation de fumées dans la chambre de combustion en raison de l'incapacité d'élimination complète, conduisant à l'extinction de la flamme et à l'étouffement de la combustion elle-même. Pensez à calculer le dimensionnement de votre conduit.

MORETTI DESIGN garantit uniquement les matériaux de sa propre production et décline toute responsabilité si les indications fournies dans le présent manuel ne sont pas respectées. Les figures 3-4-5 et le tableau 1 indiquent les mesures à respecter lors de l'installation du conduit de fumée.

7.5 - LE CHAPEAU

La sortie de toit permet le tirage de la cheminée, c'est-à-dire l'évacuation des fumées. Lorsque l'on parle de hauteur de la sortie de toit, on fait référence aux anneaux d'évacuation, en excluant la mesure du chapeau anti-pluie à l'extrémité.

Un dimensionnement adéquat de la sortie du toit est fondamental pour un tirage correct. À cet égard, la section utile de sortie de cheminée ne doit pas être inférieure à deux fois la section du conduit de fumée, tandis que la section interne doit être identique à celle de la cheminée. La sortie de toit doit par ailleurs être facilement visitable afin de faciliter les interventions de maintenance et de nettoyage.

Le chapeau sert également à protéger le conduit de fumée et toute la cheminée de l'eau de pluie, et doit pouvoir continuer à exercer sa fonction même en présence de vent provenant de toutes les directions. Les images ci-dessous indiquent les positions correctes du chapeau (Figures 3-4-5 et Tableau 1).



Tableau n° 1

α	A	H	Z
Inclinaison toit	Distance entre l'axe du toit (faîte) et le côté en amont du chapeau	Hauteur minimum sortie de toit (h minimum)	Hauteur zone de reflux
15°	1,85 m	1,00 m	0,50 m
30°	1,50 m	1,30 m	0,80 m
45°	1,30 m	2,00 m	1,50 m
60°	1,20 m	2,60 m	2,10 m

7.6 - ENTRÉES D'AIR

7.6.1 Prise d'air pour convection naturelle (en option, réf. MORKRX)

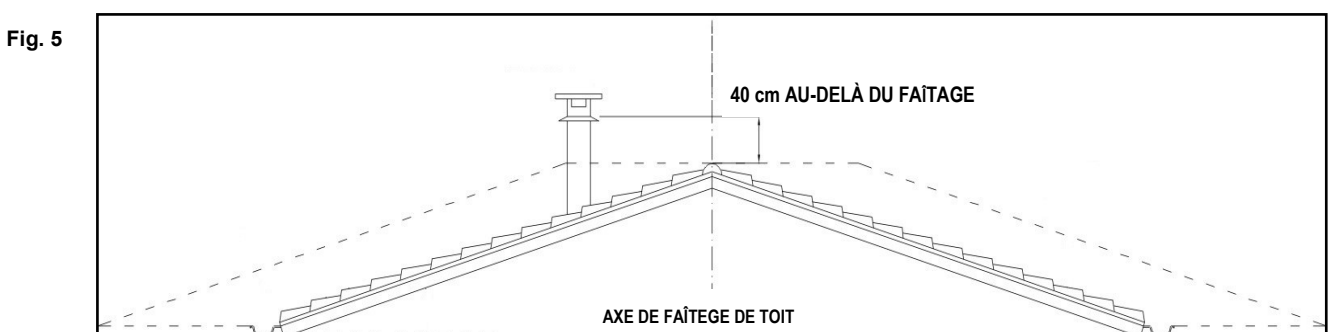
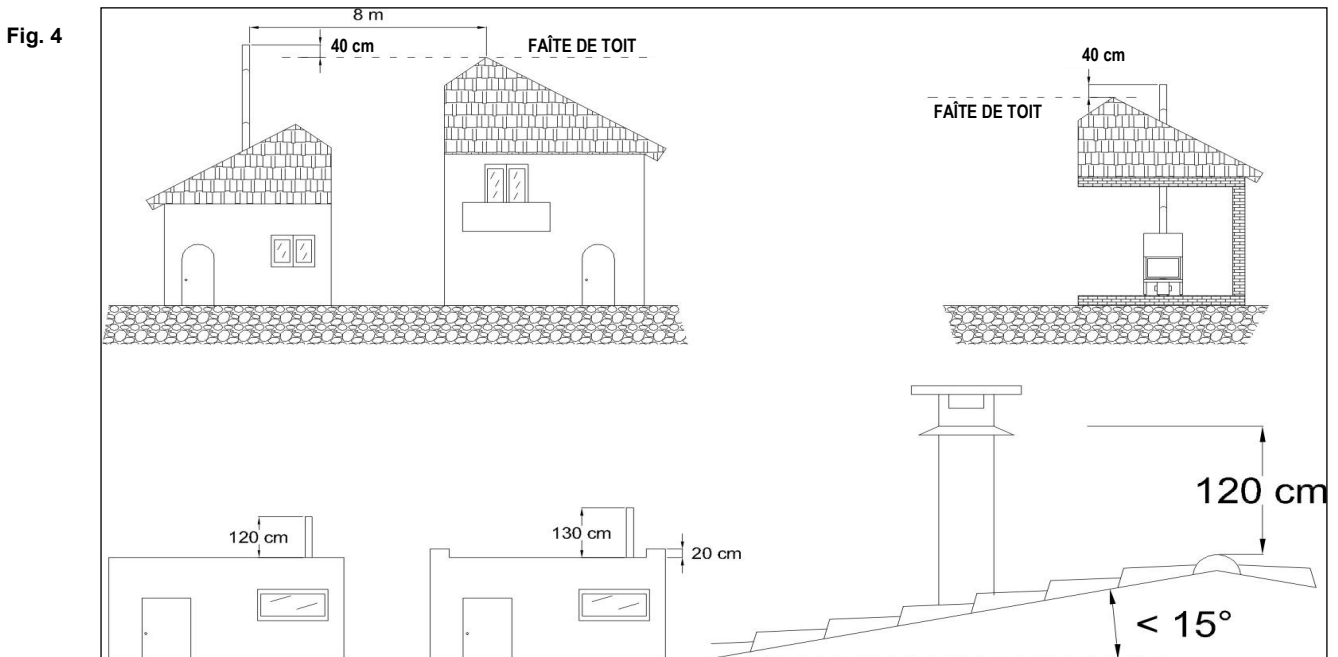
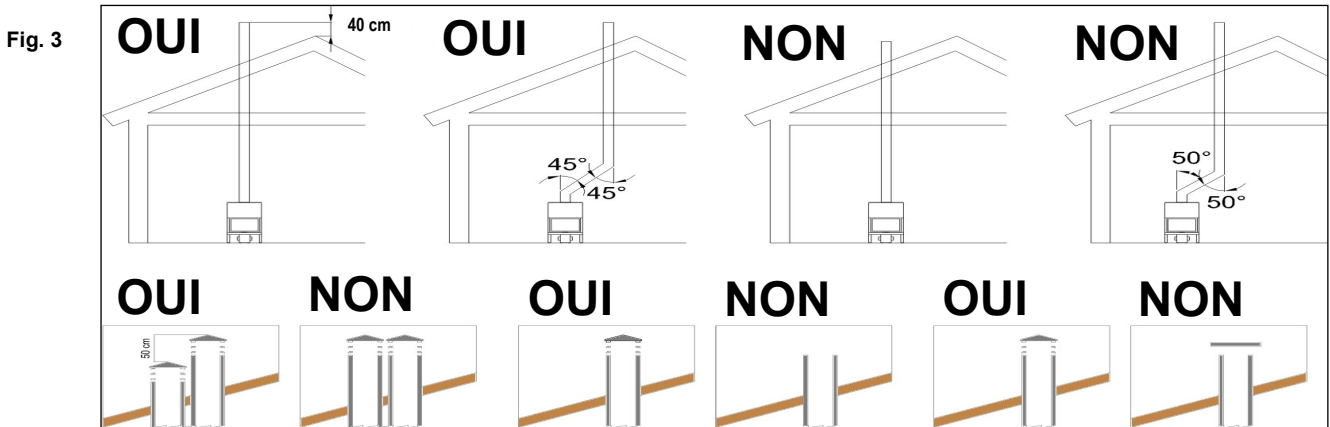
Exigences générales (réglementation en vigueur)

Conformément à la réglementation applicable aux appareils à biomasse (puissance ≤ 35 kW), notamment à la norme NF EN 13229 et au DTU 24.1, tout appareil de chauffage doit être équipé de conduits d'amenée d'air comburant, correctement dimensionnés afin d'assurer une combustion complète et efficace.

L'absence d'un apport d'air extérieur adéquat peut entraîner :

- un déficit en oxygène dans la pièce d'installation, avec un risque potentiel pour la sécurité des occupants ;
- une mauvaise combustion, provoquant une hausse des émissions polluantes (PM10, CO) et des difficultés d'évacuation des fumées.

Fonctions de l'appareil

L'unité est conçue pour remplir deux fonctions principales:

- générer de la chaleur par **convection naturelle** ou **ventilation forcée** ;
- assurer un **apport d'air comburant extérieur** pour garantir un tirage correct et la **sécurité de fonctionnement**.

Description de l'installation

- L'appareil est doté de **quatre entrées d'air Ø 120 mm** : deux à l'arrière et deux sur les côtés.
En configuration **convection naturelle**, **seules deux entrées doivent être utilisées** (voir figures 6 et 7).
- L'installation nécessite **la réalisation de deux ouvertures dans le mur** communiquant avec l'extérieur ou avec un local ventilé.
- L'appareil doit être installé à une distance d'environ **15 cm du mur ou de toute structure inflammable**, sauf s'il existe une protection spécifique.
- La **hauteur de l'appareil peut être ajustée** à l'aide des pieds réglables extérieurs, accessibles avec une **clé hexagonale de 17 mm**.

Montage et raccords

1. Insérer les deux tuyaux flexibles en aluminium dans les orifices muraux prévus.
2. Couper les tuyaux à ras du mur extérieur.
3. Installer les grilles en PVC fournies sur les extrémités.
4. L'utilisation des prises d'air d'origine garantit l'efficacité énergétique et la sécurité du système.

Entretien et sécurité

Il est impératif de vérifier régulièrement que les prises d'air ne soient pas obstruées.

Selon la réglementation (NF EN 13229, DTU 24.1, et le manuel produit), la surface libre minimale de passage d'air doit être de :

- ≥ 170 cm² pour les appareils en convection naturelle ;
- ≥ 100 cm² pour les systèmes avec ventilation forcée.

Fig. 6 - Convection naturelle –
Aspiration d'air extérieur arrière (Ø 120 mm)

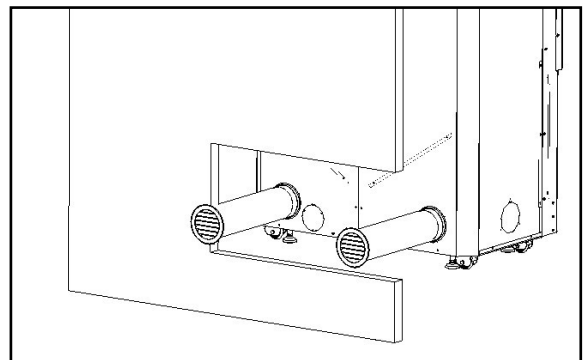
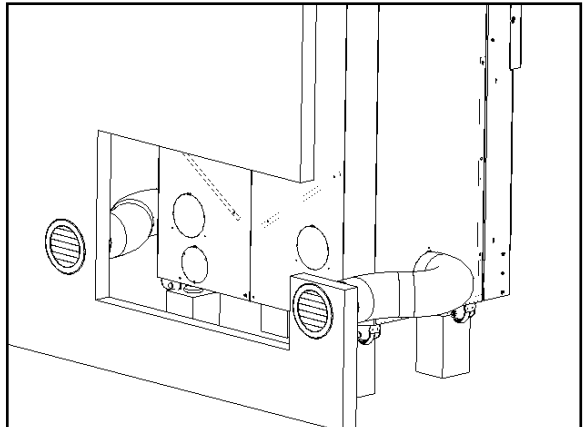

Fig. 7 - Convection naturelle –
Aspiration d'air extérieur latérale (Ø 120 mm)



Notes réglementaires complémentaires

- L'évacuation des fumées ne peut pas se faire en façade : elle doit obligatoirement s'effectuer par un conduit de fumée vertical débouchant en toiture, conformément à la norme NF DTU 24.1. Cette disposition garantit un tirage naturel efficace et conforme à la réglementation française en vigueur.
- Les composants du conduit de fumée doivent être conformes à la norme NF EN 1443, qui définit les exigences générales en matière de résistance thermique, corrosion, pression et étanchéité. L'ensemble du système d'évacuation doit porter le marquage CE.
- Le local d'installation doit garantir une aération suffisante, conformément à la documentation technique de l'appareil et aux exigences du DTU 24.1, afin d'assurer l'apport en air comburant nécessaire à une combustion correcte et à la sécurité de fonctionnement.

7.6.2 - PRISE D'AIR PRIMAIRE (art. MORKERM EN OPTION)

L'appareil peut également être installé avec uniquement la canalisation de l'air primaire, en réalisant un trou de 150 [mm].

Il est également possible d'installer la canalisation de l'air primaire à l'arrière de l'appareil en y raccordant un tronçon de tuyau flexible en aluminium de diamètre 80 [mm] (produit Moretti Design réf. MORKERM), fixé à l'aide d'une collier de serrage.

Lors de ce type d'installation, il convient de **boucher le trou situé dans la partie inférieure du conduit**, à l'aide du chutes du pré-découpe Ø 80 mm, comme illustré à la figure 8.1.

Réaliser dans le mur deux ouvertures communiquant avec l'extérieur ou un local suffisamment ventilé:

- une ouverture de diamètre 80 mm (munie d'une grille en PVC spécifique) pour le passage du tuyau flexible ;
- une autre ouverture de diamètre 150 mm (munie également d'une grille en PVC) à l'intérieur de la structure porteuse (voir figure 8).

Normes de référence

L'installation doit être réalisée conformément aux prescriptions de la norme **NF DTU 24.1**, qui définit les exigences relatives à la mise en œuvre, au contrôle et à l'entretien des appareils de chauffage à bois ou autres biocombustibles solides, d'une puissance thermique nominale inférieure ou égale à 35 kW.

En particulier, le DTU exige que l'air **comburant provienne exclusivement de l'extérieur** ou d'un local **suffisamment ventilé**, afin de garantir une combustion efficace et sûre, ainsi qu'un tirage optimal.

Considérations sur le tirage

Un tirage insuffisant ou excessif par rapport aux spécifications du fabricant peut compromettre le bon fonctionnement de l'appareil, entraînant une augmentation de la consommation, une diminution du rendement thermique, une hausse des émissions polluantes et un risque potentiel de surchauffe de la structure.

Avertissements de sécurité

Il est interdit de prélever l'air comburant dans des environnements tels que les garages, les entrepôts de matériaux combustibles, les locaux à risque d'incendie ou présentant une atmosphère explosive, les pièces où sont présents des appareils de chauffage à combustible liquide qui prélèvent également l'air comburant dans le même local, ou encore les locaux où sont installés des appareils à gaz de type B destinés au chauffage.

Si la pièce dans laquelle l'appareil est installé contient des hottes d'aspiration ou d'autres ventilateurs d'extraction, ceux-ci ne doivent pas être en fonctionnement lorsque l'appareil est allumé. Dans le cas contraire, des dysfonctionnements ou des refoulements de fumée dans la pièce peuvent se produire.

Conclusions

L'installation correcte de la canalisation de l'air primaire est fondamentale pour garantir le fonctionnement sûr et efficace de l'appareil. Il est essentiel de suivre scrupuleusement les indications du fabricant et les réglementations en vigueur afin d'assurer des performances optimales et la sécurité de l'environnement dans lequel l'appareil est installé.

Les informations ci-dessus sont données à titre indicatif et le technicien intervenant sur le lieu d'installation du produit Moretti Design évalue, en concertation avec le client, la meilleure solution d'installation pour assurer le fonctionnement conforme du produit selon la réglementation en vigueur.

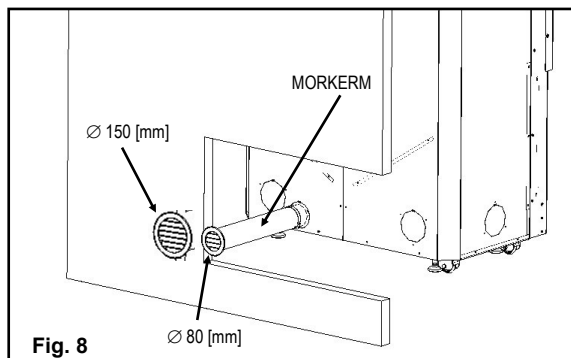

Fig. 8

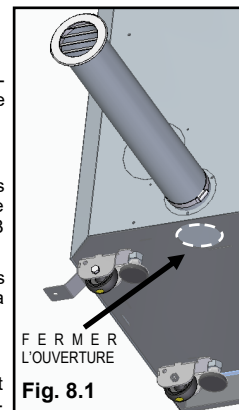

Fig. 8.1

7.6.3 - PRISES D'AIR DE CHAUFFAGE – ventilation forcée – (OPTION réf. MORKV720)

Lors de l'installation du kit optionnel MORKV720 (ventilation forcée), la boîte moteur est équipée de deux entrées d'air de chauffage de diamètre Ø 120 mm, positionnées respectivement sur le côté droit et le côté gauche (voir figure 9-a).

À chaque entrée doivent être raccordés les conduits flexibles en aluminium fournis dans le kit, à fixer à l'aide de colliers de serrage.

S'il n'est pas possible de réaliser une seconde prise d'air extérieure, il est autorisé de raccorder une seule entrée de la boîte moteur à une prise d'air intérieure, tandis que l'autre entrée doit être obturée de manière hermétique.

Cette configuration n'est autorisée que si le ventilateur centrifuge optionnel n'est pas installé.

Attention : les entrées de la boîte moteur ne doivent jamais rester ouvertes ou non raccordées. Dans le cas contraire, il existe un risque d'aspiration incorrecte de l'air comburant, indispensable à la combustion, ce qui peut compromettre le bon fonctionnement et la sécurité du foyer.

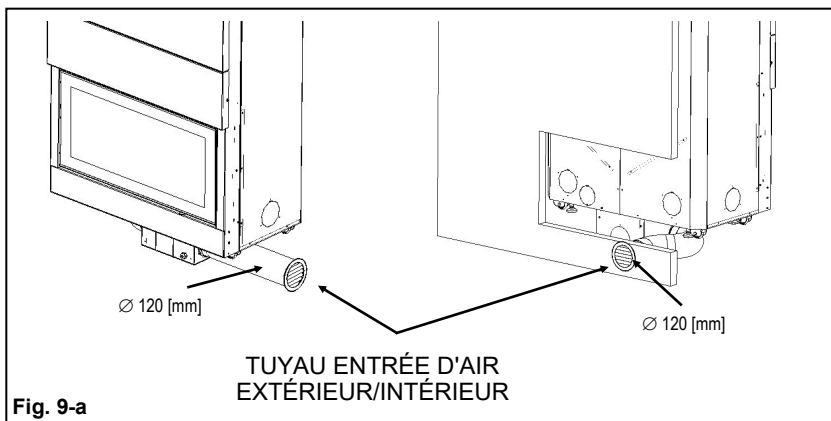

Fig. 9-a

7.6.4 - BOUCHE DE DÉCOMPRESSION

En plus de la prise d'air extérieure, il est obligatoire d'installer sur le revêtement de la cheminée une grille de récupération de chaleur, également appelée bouche de décompression.

Cette ouverture remplit une double fonction:

- Favoriser l'évacuation de l'air chaud accumulé à l'intérieur de la cloison du revêtement, afin d'éviter une surchauffe excessive de la structure ;
- Récupérer la chaleur qui resterait autrement inutilisée, en fournissant un apport calorifique supplémentaire à la pièce.

La grille doit être installée dans la partie supérieure de la hotte, à environ **50 cm** du plafond, directement sur le revêtement du foyer.

Elle ne doit être raccordée à aucun conduit ni gaine. (voir figure 9-b)

Remarque : Le positionnement correct de la bouche de décompression est essentiel pour garantir la sécurité et l'efficacité thermique de la cheminée.

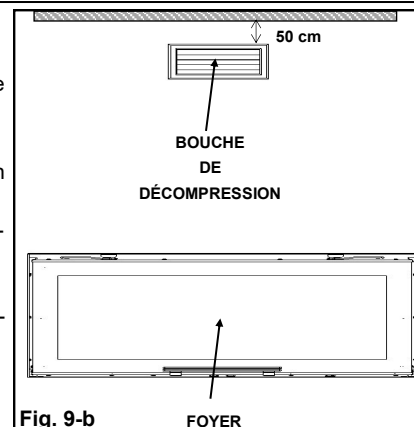

Fig. 9-b

7.7 - INSTALLATION DU KIT DE VENTILATION (art. MORKV720 EN OPTION)

Tous les foyers MORETTI DESIGN permettent l'installation (en option) d'un kit de ventilation qui permet, à travers des tuyaux, d'apporter l'air chaud même dans les locaux adjacents et/ou éloignés de la cheminée (distribution de la chaleur par convection forcée), assurant ainsi le même confort que l'environnement d'installation.

Le kit de ventilation en option contient :

- N° 1 Ventilateur centrifuge - **art. 251001101** ;
- N° 1 Centrale et sonde thermostatique - **art. 112000301** ;
- Mt 2 Câble d'alimentation - **art. 267000601** ;
- N° 1 Presse-étoupe - **art. 206000201**
- N° 1 Bouche de décompression - **art. 215000101** ;
- N° 2 Bouche air chaud - **art. 215000801**
- N° 4 Tuyaux (Ø=120 mm ; Lmax tuyau = 1.5 m) - **art. FLEAL120** ;
- N° 2 Grille ronde ABS Blanche Ø=120 mm - **art. 215000201** ;
- N° 4 Anneau Ø=120 mm - **art. 215000501**
- N° 6 Bagues de raccordement - **art. 20FASC1113**
- N° 1 Box Ventilateur avec blocage - **art. 620005401** ; **art. 2106000801**

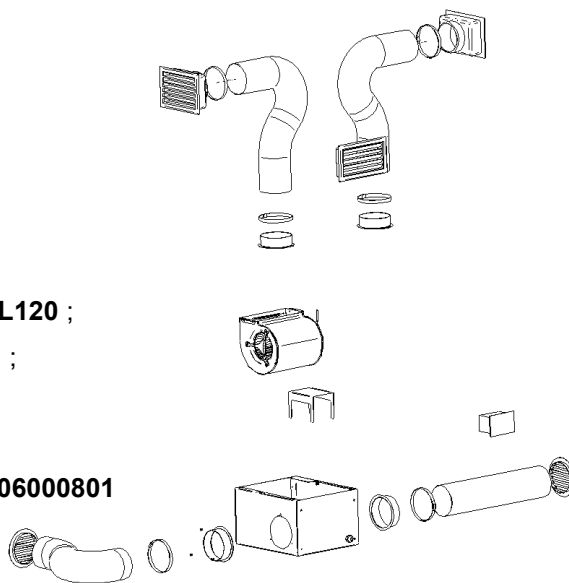

Les spécifications techniques du ventilateur centrifuge sont indiquées au paragraphe 4.1.

- ! ATTENTION !!! Pour l'installation du kit de ventilation, MORKV720 (en option), effectuer le montage près du lieu d'installation en considérant une hauteur égale ou supérieure à 36 cm entre la surface d'appui et le plan feu. Relever la cheminée au-dessus de 4 (quatre) éléments de construction d'une solidité et d'une durabilité éprouvées. Prendre toutes les précautions de sécurité lors de l'installation**
- ! ATTENTION !!! L'installation du kit de ventilation, MORKV720 (en option), devra être effectuée avant l'installation du revêtement.**
- ! ATTENTION !!! L'accès depuis l'intérieur de la chambre de combustion ne permet que l'assemblage du ventilateur, et non pas la réalisation des tuyaux nécessaires à la récupération de l'air de chauffage.**

7.7.1 PHASES DE MONTAGE

La page suivante illustre les séquences pour l'installation du kit MORKV720

- Une fois la cheminée positionnée, retirer le chenêt interne, la base en réfractaire et la fonte du foyer à l'aide d'un crochet. (séq. 1, 2, 3)
- Retirer le tiroir à cendres (séq. 4)
- Une plaque rectangulaire fixée avec 4 vis trilobées est visible au fond de la cheminée ; dévisser les vis avec un tournevis et retirer le bouchon. (séq. 5, 6, 7)

Attention : Entre le bouchon et la surface d'appui, il y a un joint qui ne doit pas être retiré.

- Installer les 2 (deux) bouches sur le BOÎTIER VENTILATEUR (séq. 8)
- Insérer sur le fond le Boîtier Ventilateur avec le ventilateur et visser les vis TCEI M6 depuis l'intérieur (séq. 9, 10, 11)
- Installer à nouveau la plaque au fond de la cheminée en éliminant les 4 (quatre) pré-découpes situées aux coins à l'aide d'une pince (seq.12, 13, 14).
- Positionner à nouveau les composants internes. (séq. 15, 16, 17, 18)

Attention : Pour le raccordement du câble du ventilateur et de la sonde, voir le paragraphe 7.7.7 pag. 21

- Pour le montage des tuyaux d'air chaud, suivre les séquences 19, 20, 21.

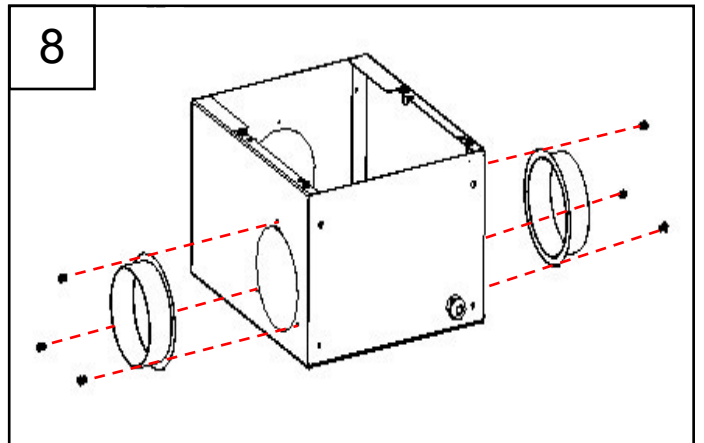
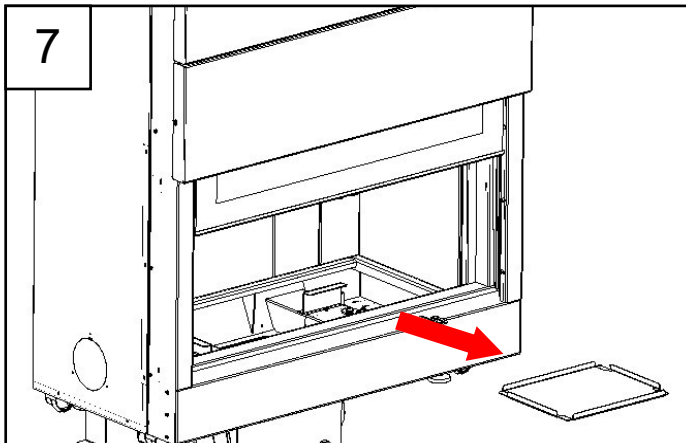
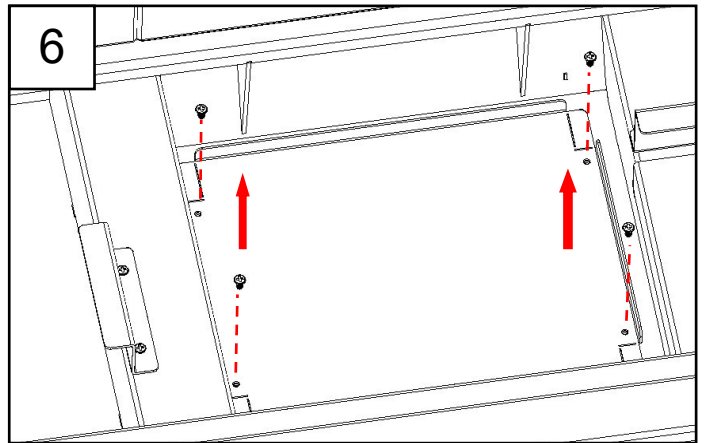
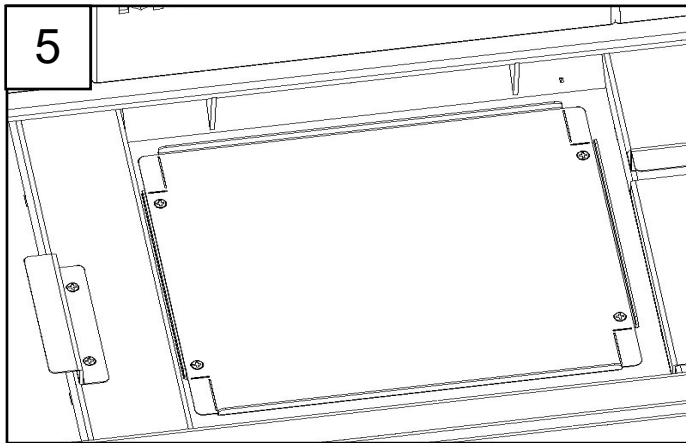
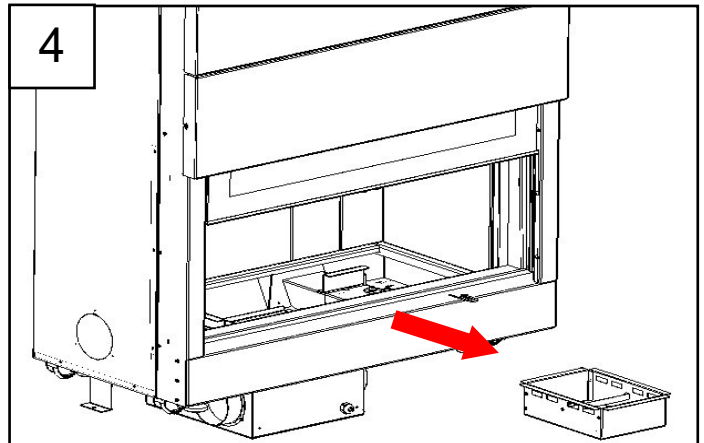
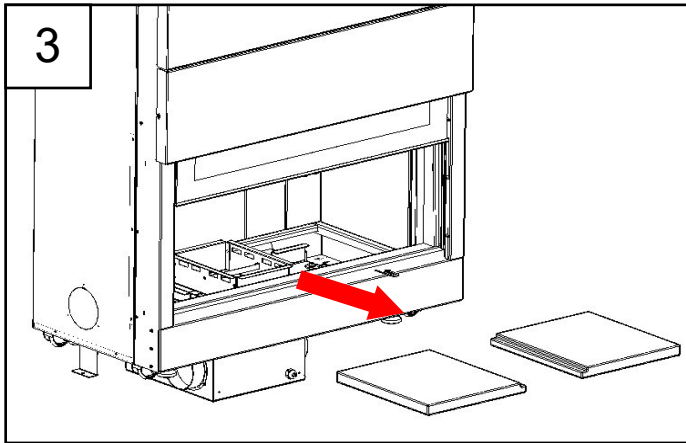
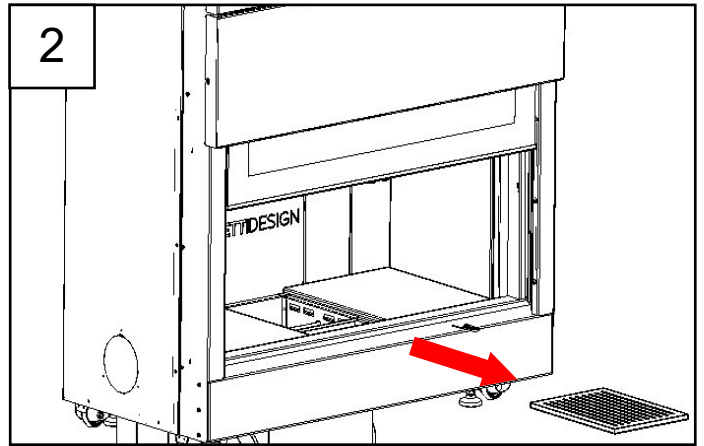
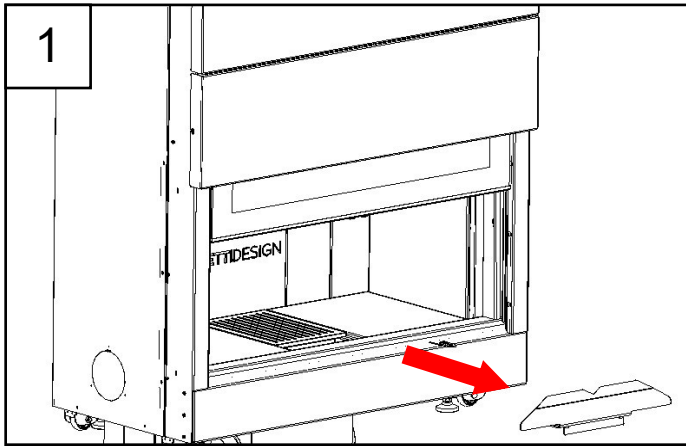

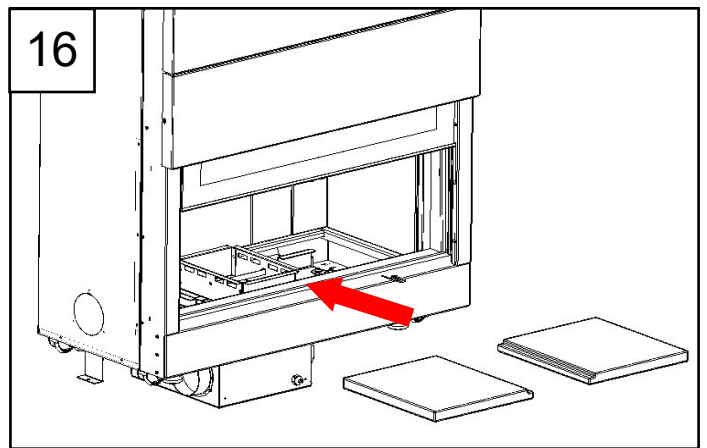
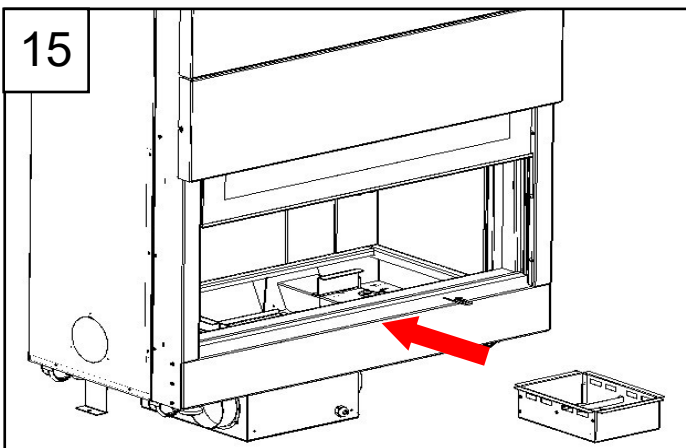
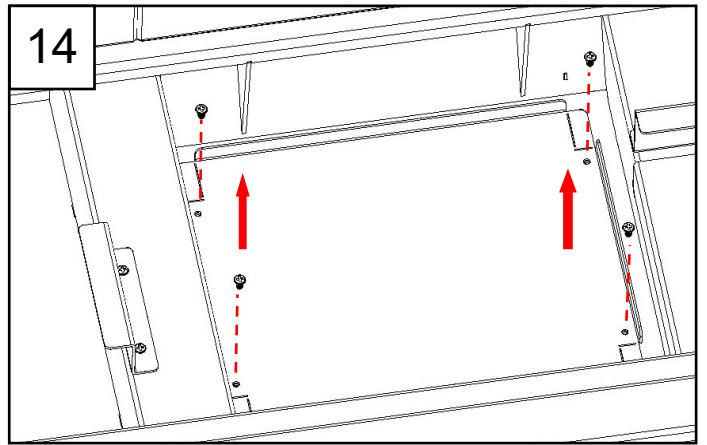
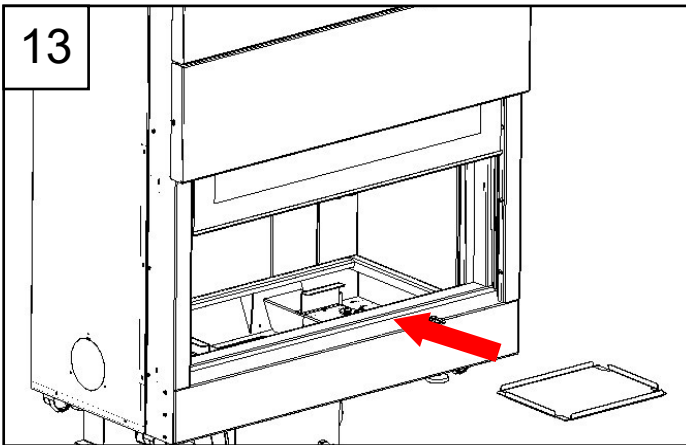
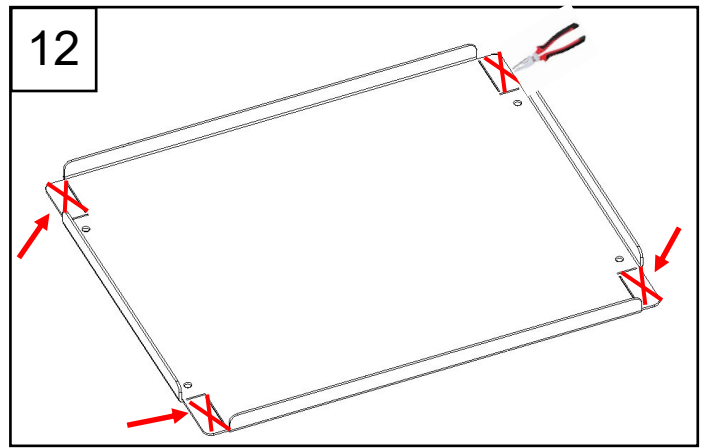
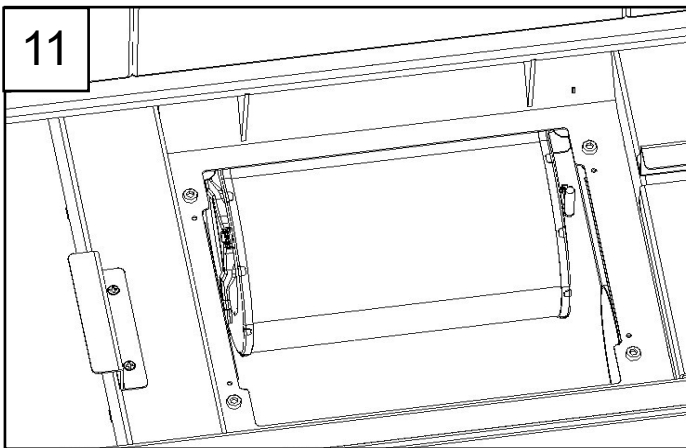
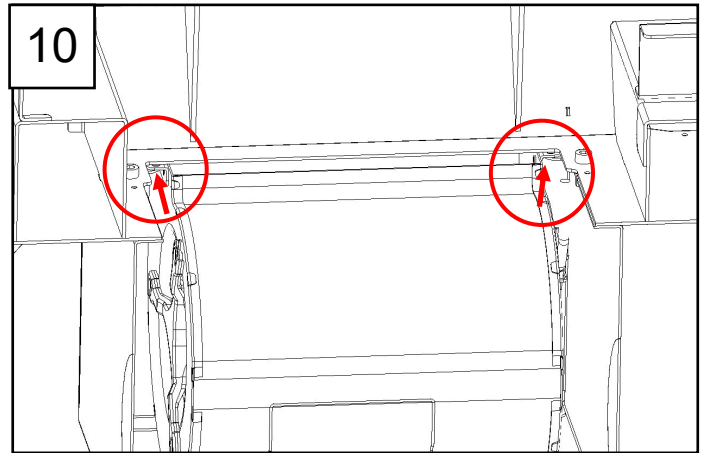
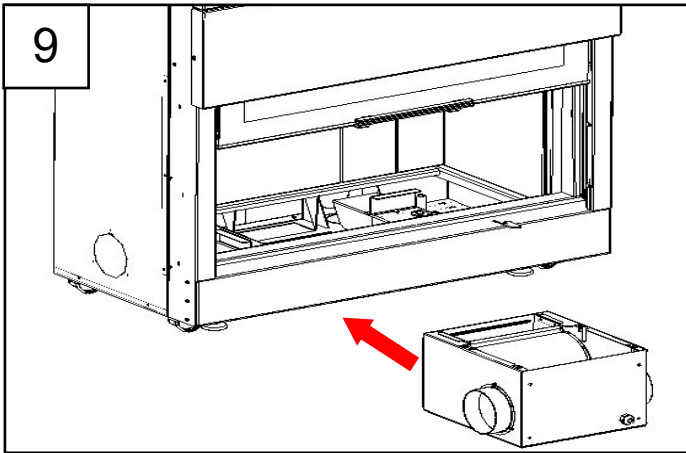

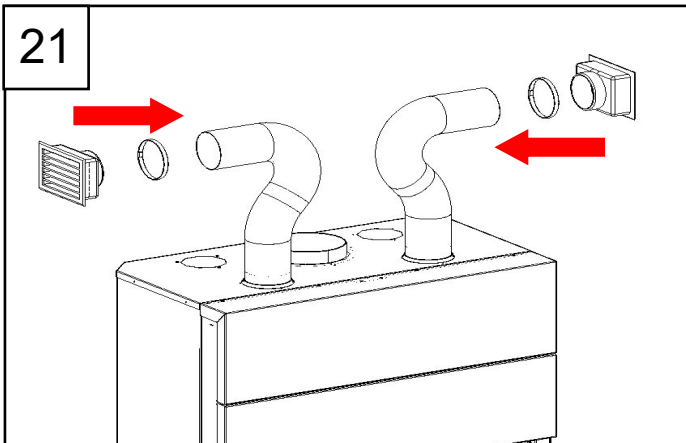
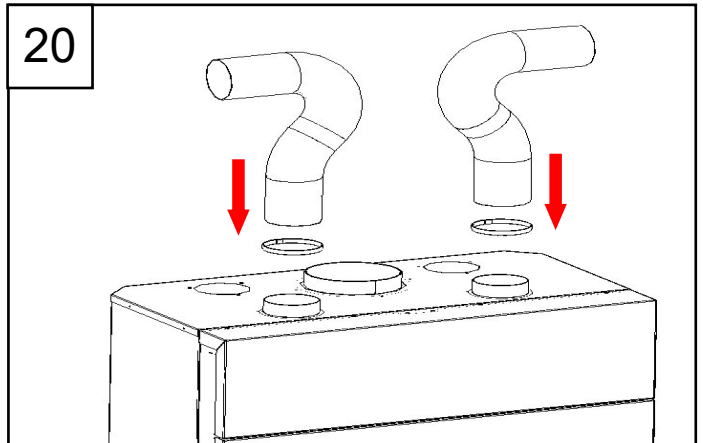
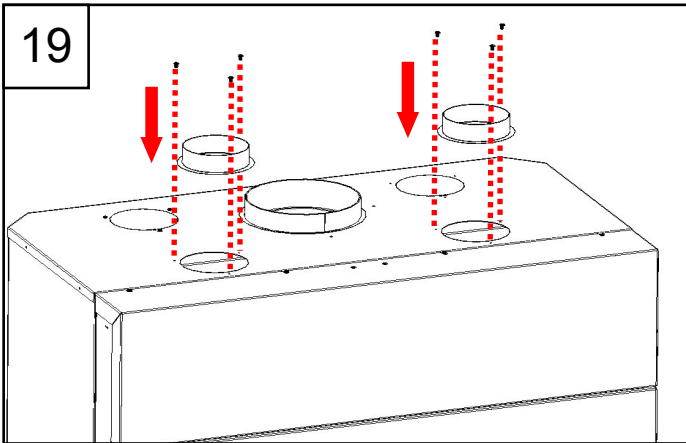
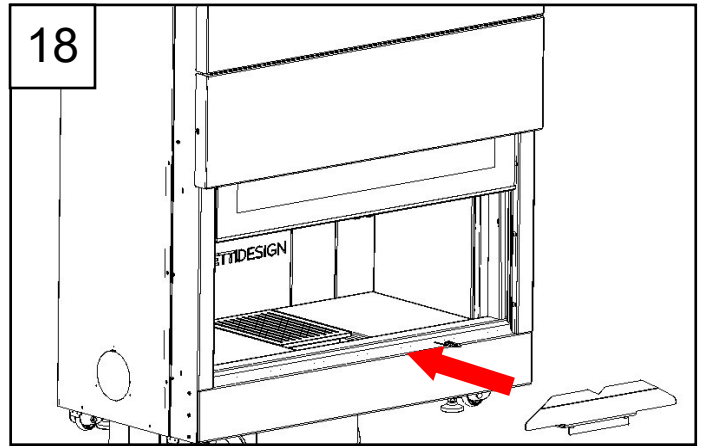
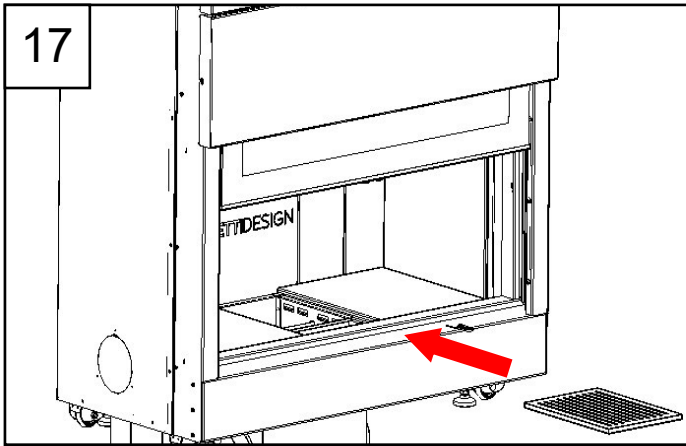

7.7.2 - VENTILATEUR CENTRIFUGE

Le ventilateur aspire l'air latéralement et, après l'avoir fait circuler à travers les zones de chauffage de foyer, le restitue dans la pièce à climatiser. Le ventilateur doit être installé dans le boîtier moteur prévu à cet effet, situé dans la partie inférieure du foyer.

ATTENTION !

Pour l'installation du ventilateur, il est obligatoire de réaliser les grilles de sortie d'air (voir paragraphe 7.6.3), correctement raccordées au boîtier moteur au moyen des conduits flexibles fournis dans le kit de ventilation MORKV720. Le montage du ventilateur sans les éléments requis (grilles + conduits) est strictement interdit et compromet le bon fonctionnement et la sécurité du système.

7.7.3 - LES GRILLES D'AIR

Une fois le ventilateur centrifuge installé, les conduits de prise d'air doivent être raccordés au boîtier moteur. Pour un mélange optimal de l'air d'insufflation vers le ventilateur, il est recommandé d'installer une prise d'air extérieure (fig. 10-b) et une prise d'air intérieure (fig. 10-a) dans la pièce où sera placé le foyer. Ces prises d'air doivent être raccordées au boîtier du ventilateur à l'aide des tuyaux flexibles inclus dans le kit ($\varnothing = 120$ mm).

ENTRÉE D'AIR EXTERNE $\varnothing 120$ mm:

Elle doit être raccordée au boîtier moteur à l'aide d'un tuyau flexible et placée le plus près possible du foyer.

Si cela n'est pas réalisable, il est conseillé de faire passer le tuyau ou la gaine sous le plancher, en prévoyant une ouverture dans celui-ci, comme illustré dans la figure ci-contre.

La prise d'air extérieure doit être munie d'une protection adéquate afin d'empêcher l'entrée de corps étrangers, d'eau ou d'animaux.

PRISE D'AIR INTERNE (de refoulement):

Elle doit être raccordée au boîtier moteur à l'aide d'un **tuyau flexible** et installée à **environ 30 cm du sol**, de préférence à proximité du foyer ou **intégrée dans le revêtement réalisé**.

Elle **ne doit jamais être placée en face de l'ouverture du foyer**, afin d'éviter que le ventilateur n'aspire des fumées lors de l'ouverture de la porte du foyer.

Un exemple de **pose correcte des prises d'air** avec un kit de ventilation est illustré aux **figures 10a - 10b**.

7.7.4 - CONDUITE DE L'AIR CHAUD

L'air chaud produit par le foyer peut être acheminé vers des environnements voisins par l'intermédiaire de tuyaux flexibles ($\varnothing = 120$ mm). Ces tuyaux doivent être raccordés aux deux sections de sortie d'air chaud situées en haut du foyer.

Par des événements de sortie spéciaux, de l'air chaud est introduit par le haut dans la pièce permettant un chauffage uniforme de la pièce sans soulever de poussière. Nous vous recommandons d'installer ces événements à une distance de **70 cm du plafond**.

Les buses d'entrée d'air chaud sont équipées d'une fermeture, de sorte que le débit d'air peut être ajusté selon les besoins. Pour un bon chauffage, les sections de conduite doivent être isolées et aussi courtes que possible car plus le débit d'air est faible, plus la température de sortie est élevée.

7.7.5 - CENTRALE DE COMMANDE

ATTENTION : Le **boîtier de commande** ne doit pas être installé à proximité du foyer ou du revêtement afin d'éviter que la chaleur ne le surcharge et compromette son fonctionnement.

Le démarrage du ventilateur centrifuge est contrôlé via la **centraline** (figure 11), qui prévoit **trois modes de fonctionnement** : manuel (MAN), automatique (AUTO) et proportionnel (PROP). Pour sélectionner un mode, il suffit d'appuyer sur le bouton.

- En mode **manuel** (voyant MAN allumé), le ventilateur fonctionne à la vitesse réglée, indépendamment de la sonde.
- En mode **automatique** (voyant AUTO allumé), le ventilateur s'active à la vitesse réglée lorsque la température dépasse le seuil du thermostat (SET).
- En mode **proportionnel** (voyant PROP allumé), le ventilateur ajuste sa vitesse en fonction de la température dans une plage de valeurs prédéfinie.

ATTENTION : Pour le fonctionnement du boîtier de commande, se référer au manuel d'utilisation fourni avec celui-ci.

ATTENTION : Pour l'installation du boîtier de commande, confier cette opération à un personnel qualifié. MORETTI DESIGN ne saurait être tenu responsable en cas d'erreurs ou de modifications susceptibles de compromettre son fonctionnement (ex. : panne due à un mauvais raccordement au réseau électrique, ouverture ou modification de la carte électronique). Dans ces cas, la garantie ne couvrira pas le boîtier de commande.

Fig. 10-a PRISE D'AIR INTÉRIEURE

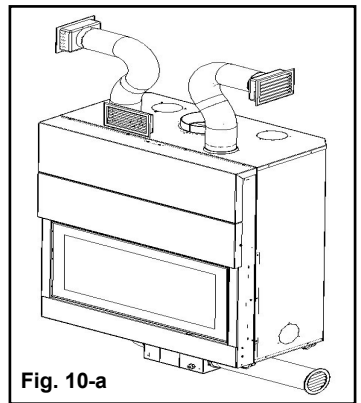

Fig. 10-a

Fig. 10-b PRISE D'AIR EXTÉRIEURE

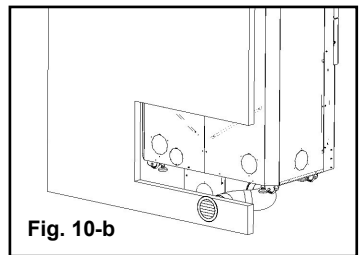

Fig. 10-b

Fig. 11



7.7.6 - INSTALLAZIONE SONDA TERMOSTATICA

La présence d'une sonde thermostatique permet au ventilateur de démarrer et de s'arrêter automatiquement : elle donne l'autorisation d'allumage au moteur lorsqu'elle détecte la température d'air chaud du seuil fixé par le fabricant, et l'éteint lorsqu'elle tombe en dessous de cette valeur.

La sonde thermostatique doit être positionnée à l'intérieur de l'un des deux tuyaux de conduite d'air chaud et doit être fixée à l'aide de la borne fournie dans le kit. La sonde peut être positionnée soit à proximité de la grille de sortie d'air (solution préférée si une inspection n'est pas prévue dans la partie supérieure du foyer), soit le plus près possible du point de raccordement du tuyau à la structure du foyer (si une inspection est prévue qui permet plus tard le remplacement de la sonde en cas de dysfonctionnement). L'autre extrémité de la sonde avec les borniers verts doit être raccordée directement à la centrale, en position S2 (PIN 11-12) comme indiqué à la figure 13.

7.7.7 - COLLEGAMENTI ELETTRICI CENTRALINA

Contrôler la tension nominale du réseau, en s'assurant qu'elle est conforme aux valeurs indiquées pour le bon fonctionnement de la centrale de commande. Il est impératif de vérifier préalablement le bon fonctionnement de la mise à la terre, qui est obligatoire selon la norme française NF C 15-100 relative aux installations électriques basse tension. Le fabricant décline toute responsabilité en cas de dommages corporels ou matériels résultant du non-respect de cette exigence.

Trois gaines électriques doivent arriver à la boîte de logement de la centrale, comme illustré à la figure 12.

Assurez-vous que l'alimentation de la borne de la centrale soit complètement coupée avant de connecter les câbles des accessoires (ventilateur, sonde, etc.).

Le raccordement doit être réalisé exclusivement par un personnel qualifié et habilité, utilisant du matériel certifié conforme aux normes françaises et européennes.

Le fabricant ne pourra être tenu responsable des dommages résultant de branchements incorrects ou d'une utilisation impropre de l'appareil. Pour garantir performances et sécurité, il est essentiel de respecter strictement la fiche technique fournie dans le kit de la centrale.

Note : Il incombe à l'installateur de s'assurer que toutes les opérations sont effectuées conformément à la réglementation française en vigueur, notamment la norme NF C 15-100 (installations électriques conformes aux règles de l'art) et aux normes européennes applicables. Tout dommage ou dysfonctionnement résultant d'une installation incorrecte sera de la seule responsabilité de l'installateur. Le raccordement du ventilateur et de la sonde thermostatique doit suivre le schéma fourni en figure 13 pour assurer un montage correct sur la borne.

Fig. 12

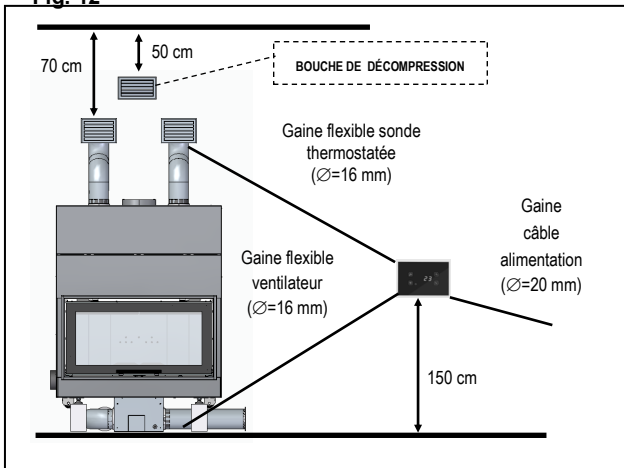
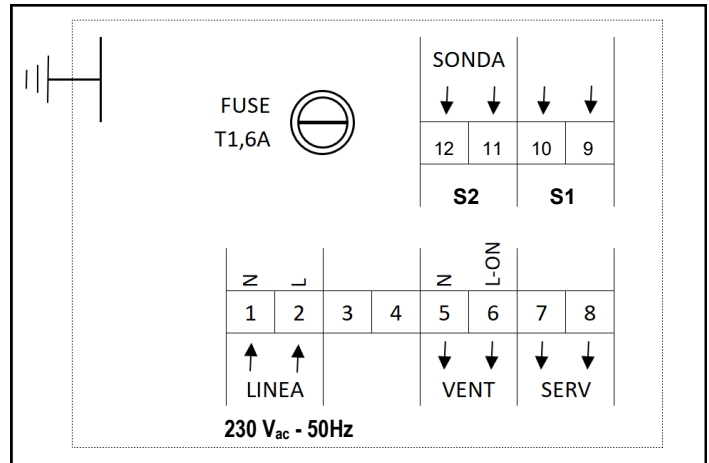

Fig. 13



	Sigle	Bornes	Dispositif	Caractéristiques
ENTRÉES	LINE	1 (N) - 2 (L)	Alimentation réseau	230 Vac 50 Hz ± 10% Absorption 2 VA
	S1	9 - 10	Sonde Température Air	Plage de fonctionnement : -10 °C à 180 °C NTC100K Mesure : -10 °C à 300 °C ± 1 °C
	S2	11 - 12	Sonde Température Ambiante	Plage de fonctionnement : -10 °C à 80 °C NTC10K Mesure : -10 °C à 110 °C ± 1 °C
SORTIES	VENT	5 (N) - 6 (Lon)	Ventilateur	230 Vac 0,8A / 1,5A version augmentée
	SERV	7 (COM) - 8 (N.O.)	Thermostat	Connecteurs libres

7.8 - POSITIONNEMENT DES DÉFLECTEURS DE FUMÉE

Les déflecteurs de fumée sont des composants essentiels au bon fonctionnement de la cheminée.

Leur fonction principale est de guider les fumées à travers des trajets obligatoires, permettant un meilleur contrôle du tirage. Cela contribue à optimiser le rendement de la cheminée et à réduire la consommation de bois.

Les déflecteurs sont généralement situés dans la partie supérieure de la chambre de combustion, mais leur position peut varier selon le modèle de foyer installé.

Les sections suivantes contiennent les instructions spécifiques pour le positionnement correct des déflecteurs en fonction du type de modèle.

Attention : Avant d'allumer le foyer, vérifiez toujours que les déflecteurs sont en place et correctement installés.

MONODESIGN 60

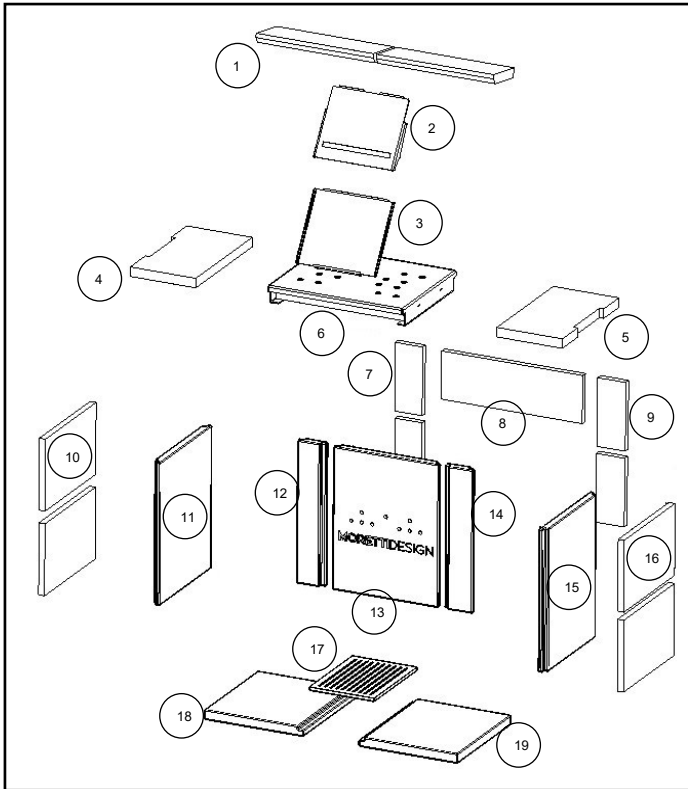

LATODESIGN 60 SX

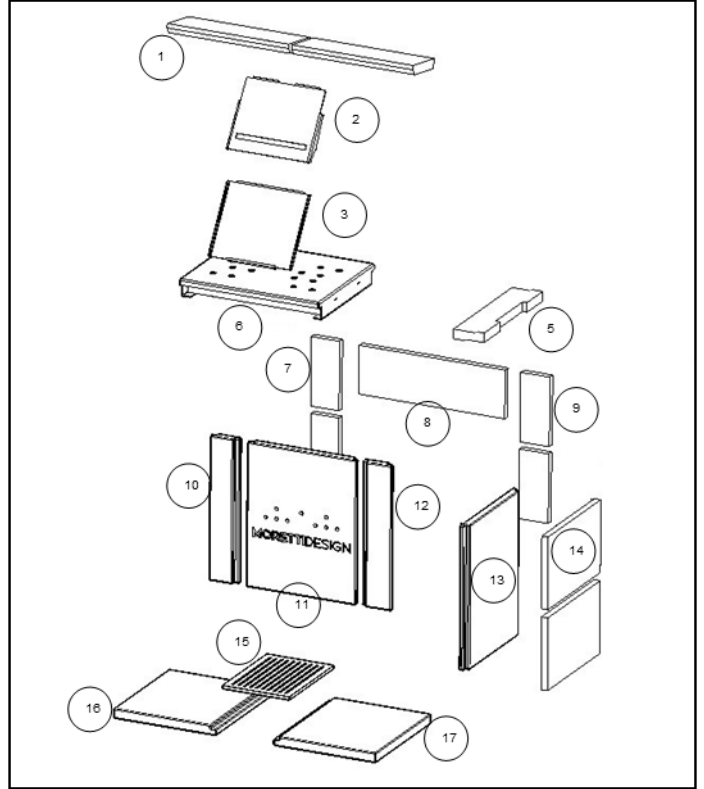

LATODESIGN 60 DX

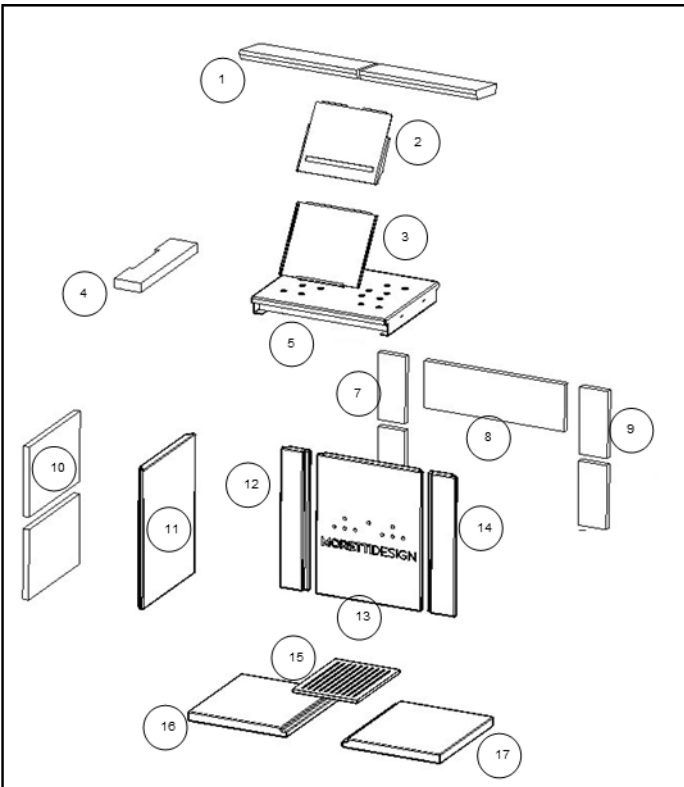

MONODESIGN 70

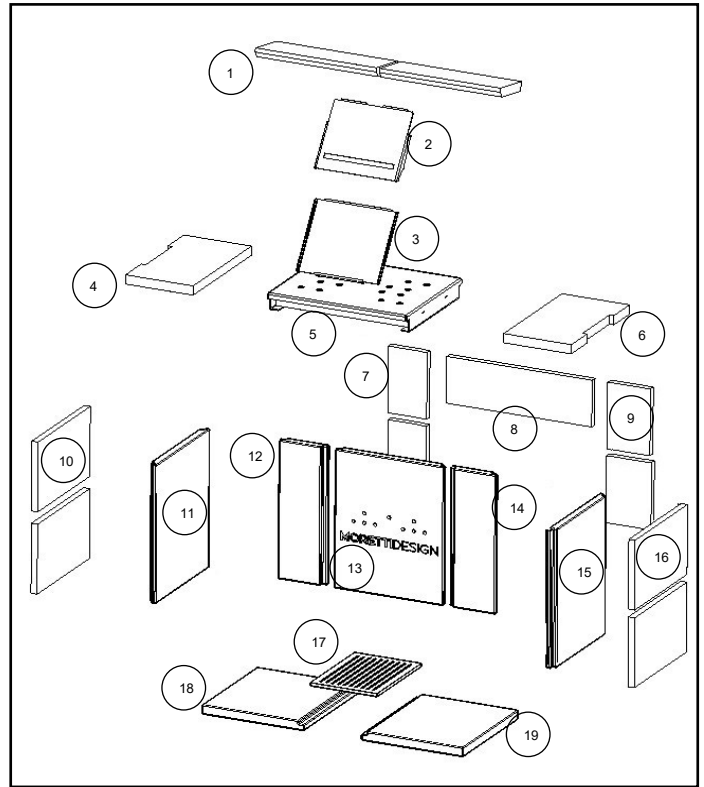

MONODESIGN 80

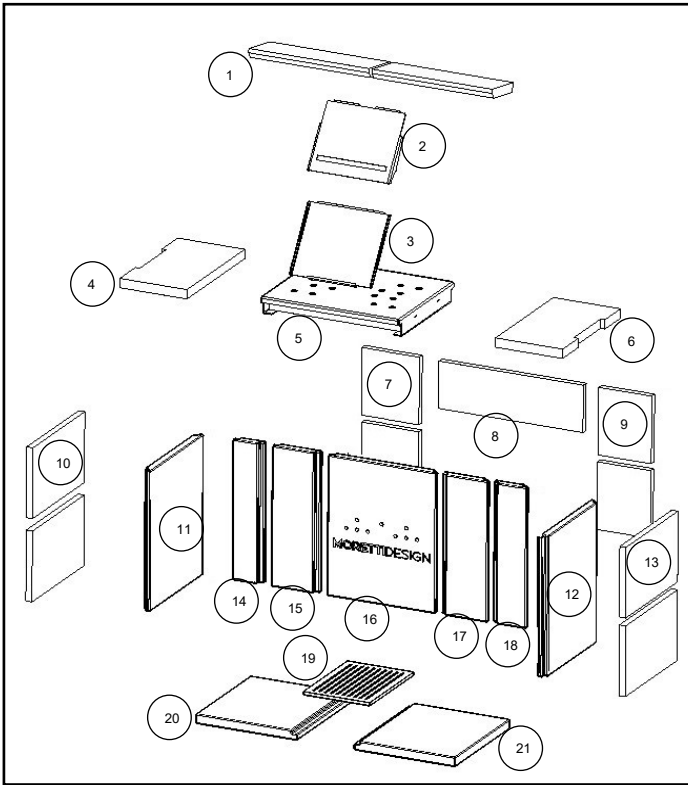

MONODESIGN 90

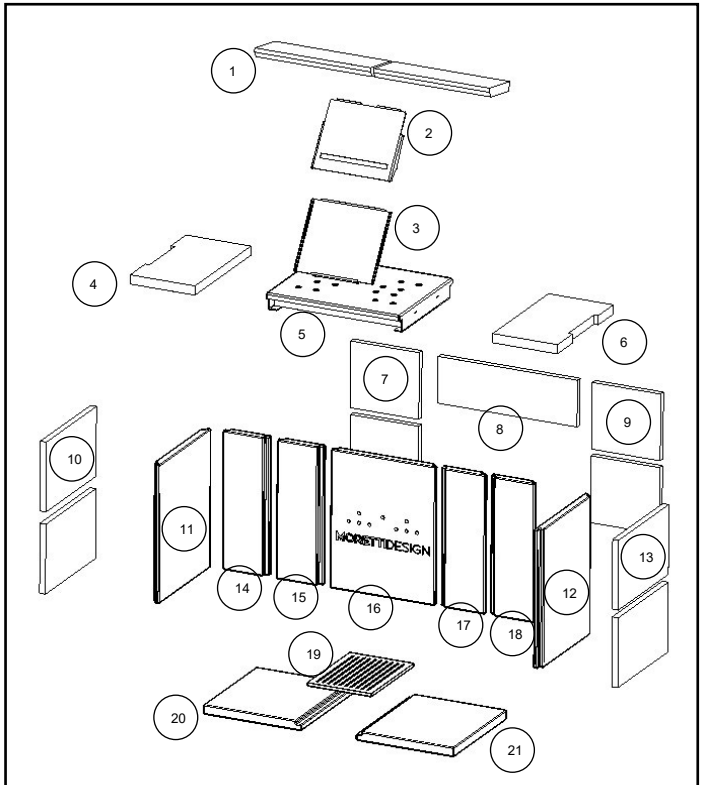

LATODESIGN 90 SX

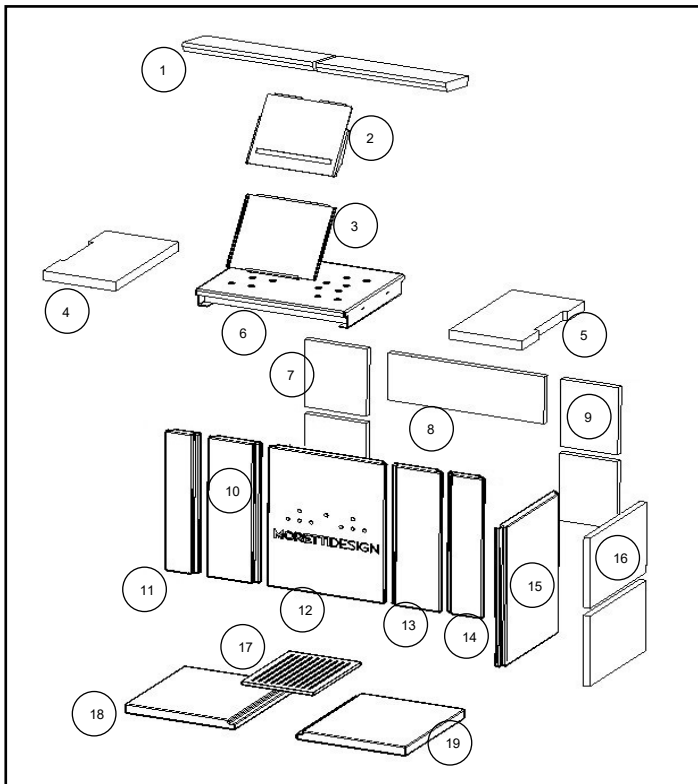

LATODESIGN 90 DX

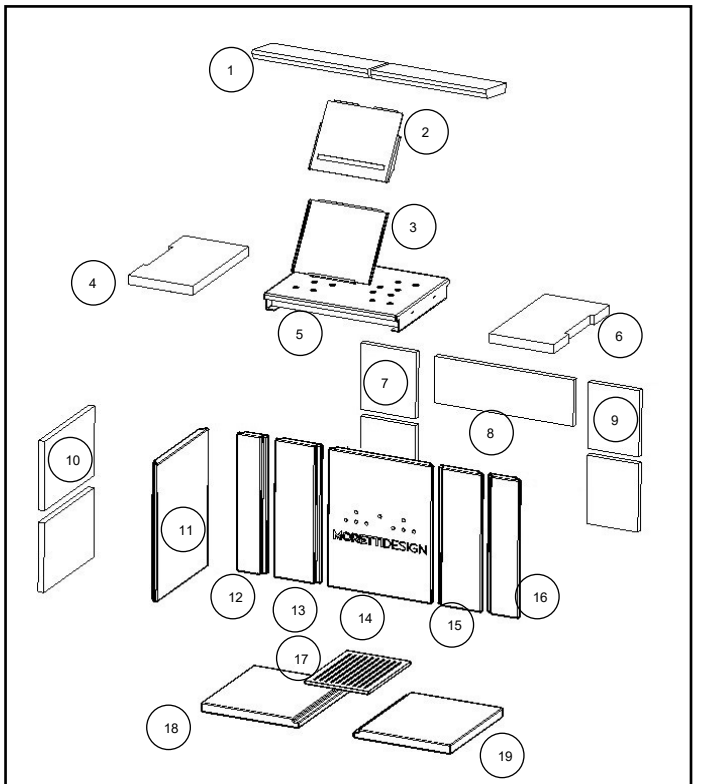

TRIODESIGN 90

MONODESIGN 120

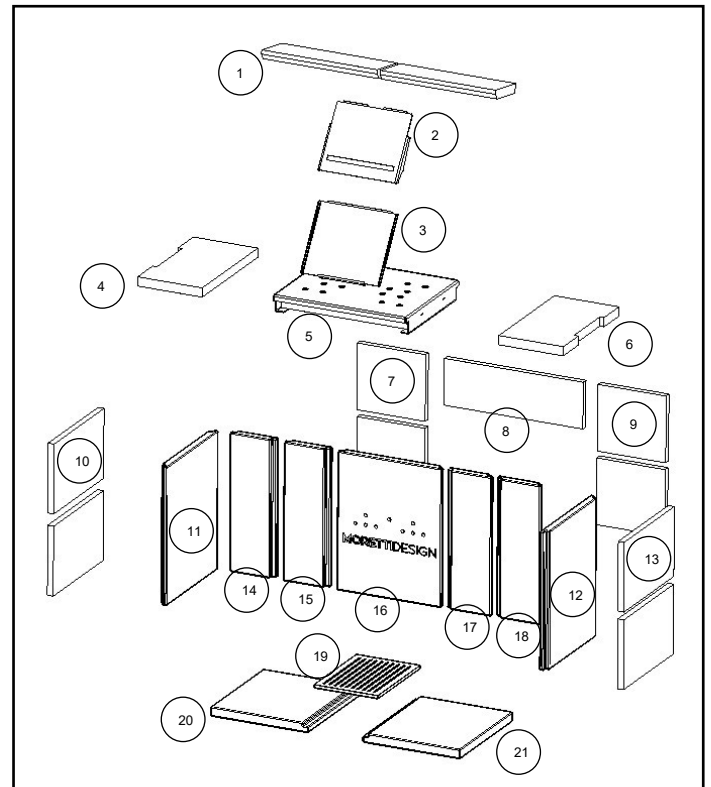
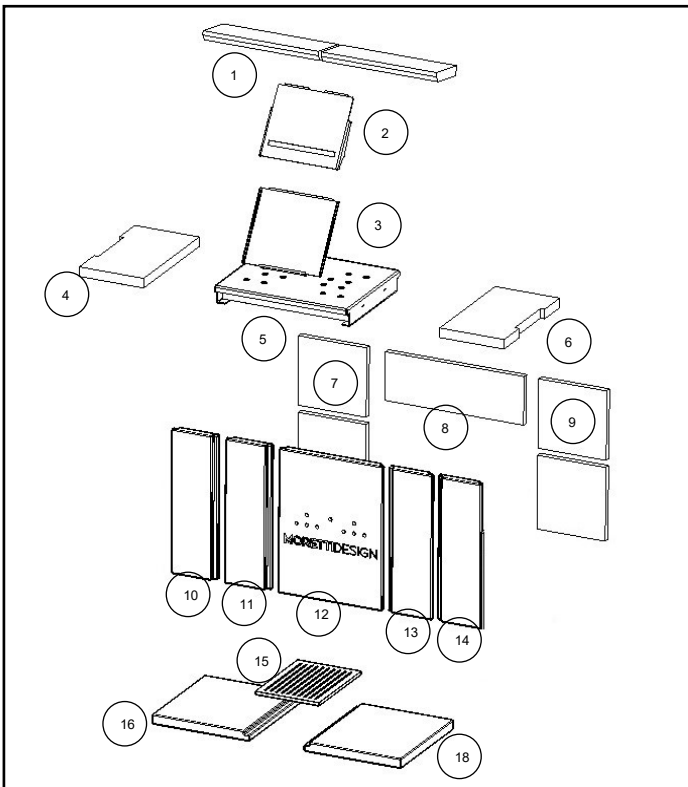

7.8.1 - RETRAIT DES DÉFLECTEURS SUPÉRIEURS

Pour effectuer les opérations de nettoyage général, paragraphe 8.6.2, il est nécessaire d'enlever certains éléments internes de l'appareil, en faisant très attention à manipuler les éléments en vermiculite.

Pour retirer les déflecteurs 2, 3, 4, 5, 6 se référer aux images ci-dessous.

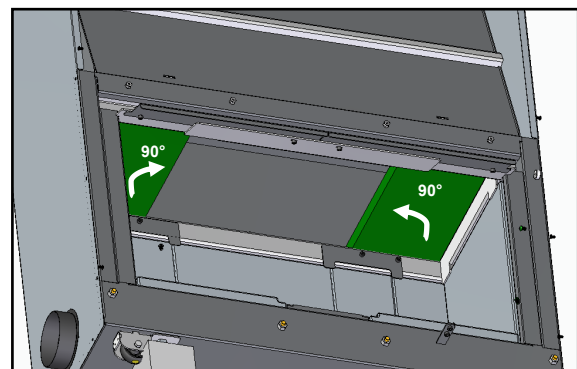
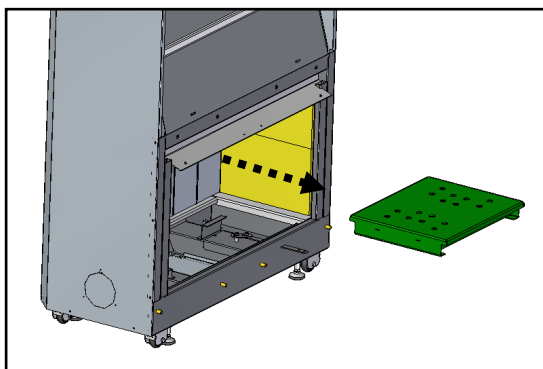
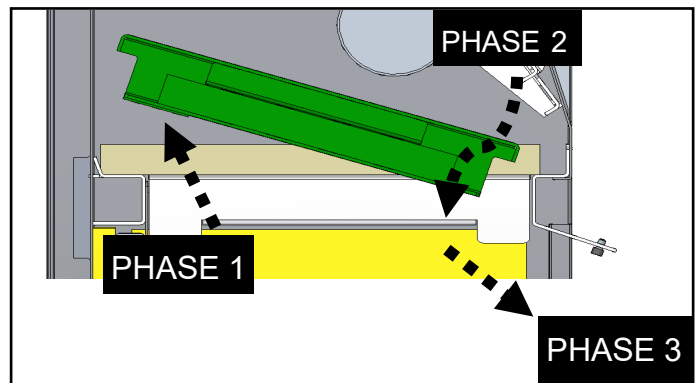
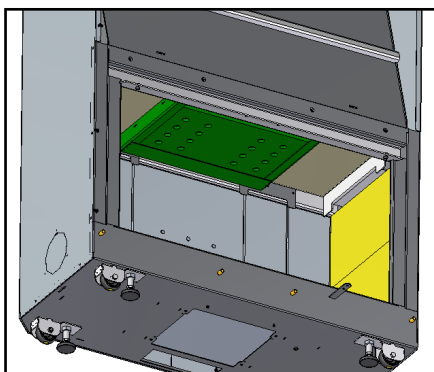

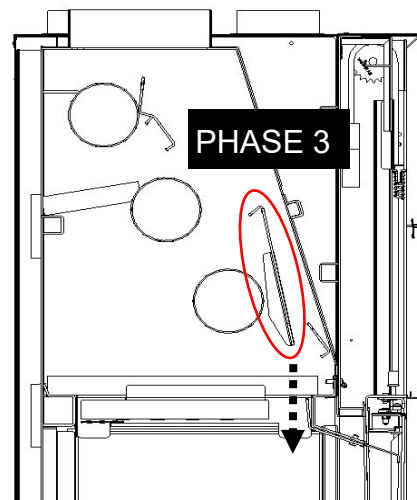
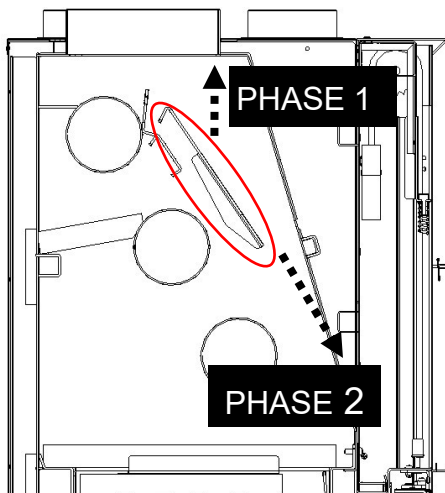
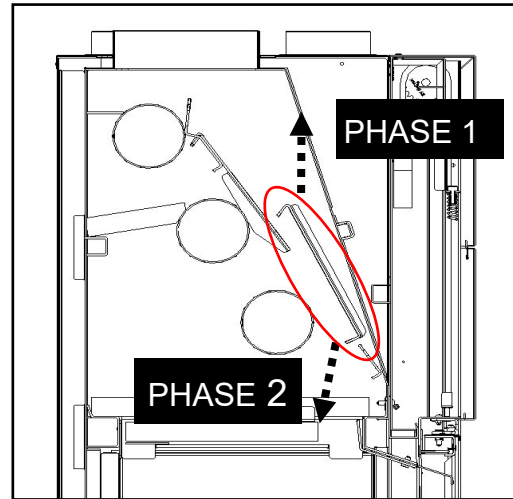
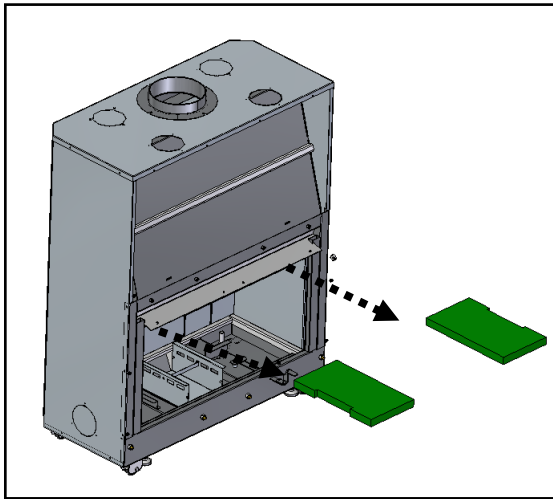

8 - UTILISATION ET ENTRETIEN DU FOYER

ATTENTION: Il est conseillé d'aérer la pièce au premier allumage et de ne pas rester à proximité de la cheminée, pour évacuer les odeurs et/ou les fumées émises par la peinture lors du séchage et du durcissement dus à la chaleur. Les odeurs et/ou les fumées disparaîtront après environ 4 heures de fonctionnement ; nous rappelons cependant qu'elles ne sont pas nocives pour la santé.

8.1 - COMBUSTIBLES RECOMMANDÉS

Les foyers Moretti sont conçus pour fonctionner uniquement avec du bois de chauffage de qualité, préférez le bois normalisé qui vous apportera performance et chaleur. Le bois se subdivise en deux grandes catégories :

- **bois dur** (chêne, charme, hêtre, frêne, bouleau, etc.) a un rendement calorifique élevé car il brûle lentement pour produire beaucoup de braises.
- **bois tendre** (peuplier, saule, trémolo, etc.) est plus résineux et a des fibres moins serrées produisant une flamme vive qui se consomme très rapidement. Une caractéristique négative du bois tendre est qu'il crée des incrustations de créosote dans le passage des fumées en raison de leur haute teneur en résine.

Il est recommandé de n'utiliser que du bois dur sec, avec un taux d'humidité inférieur à 20 %, garantissant ainsi un pouvoir calorifique élevé. Le bois sec a un pouvoir calorifique d'environ 4,5 kW/h par Kg contrairement au bois vert, avec seulement 2,1 kW/h par Kg. Le bois humide brûle plus difficilement, tandis que le bois sec brûle mieux et plus lentement libérant une plus grande quantité de chaleur. Le bois humide qui atteint des taux d'humidité de 50 à 60 % ne chauffe pas non plus, a une mauvaise combustion, libère une vapeur d'eau excessive et entraîne la formation de goudron dans la chambre de combustion, sur la vitre et le conduit de fumée.

Plus le poids spécifique du type de bois utilisé est élevé, plus le rendement thermique est élevé. Le tableau 3 montre les poids spécifiques pour différents types de bois (il est préférable de stocker le bois dans une pièce ventilée, en le conservant coupé en petits morceaux d'environ 40 cm de longueur, pendant une durée allant de 18 à 24 mois). Pour un stockage correct du bois, voir la figure 14.

Tableau n° 3

Type de bois	Kg/m ³
Charme	400/500
Chêne	380/480
Hêtre	350/450
Bouleau	300/400
Mélèze	300/400
Pin	300/400
Peuplier	250/350
Sapin	250/350
Acacia	250/350

Fig. 14

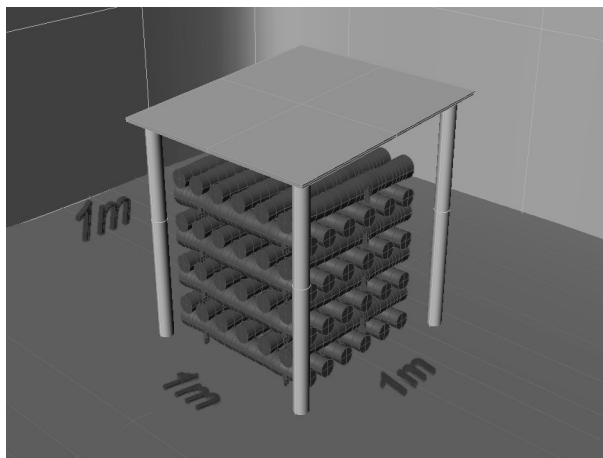

COMBUSTIBLES INTERDITS

Ne pas utiliser de bois avec de la résine, du bois humide, des panneaux de particules, du bois peint, etc. Ne pas utiliser de plastique, cartons, etc. Les produits chimiques, l'huile, l'alcool, les dérivés du pétrole et toutes les matières hautement inflammables ne doivent pas être utilisés pour la combustion ou pour faciliter l'allumage.

CONSIGLI UTILI

Pour un rendement maximal, il est important d'utiliser du bois sec d'un diamètre de 12-15 cm et d'une longueur de 30-40 cm, en le plaçant toujours au-dessus du lit de braises (évidemment en phase de fonctionnement). Lors de l'allumage, introduire à l'intérieur de la chambre de combustion des morceaux de petites dimensions pour créer des braises (voir paragraphe 5.3).

ATTENTION ! Ne pas utiliser l'appareil comme incinérateur ou de toute autre manière que celle pour laquelle il a été conçu. Ne pas utiliser d'autres carburants que ceux recommandés. Ne pas utiliser de combustibles liquides.

8.2 - REGISTRES AIR

8.2.1 - REGISTRE D'AIR DE COMBUSTION "MODE FIRE TECH"

Certains modèles de foyer sont équipés du nouveau levier FIRE TECH MODE. (figure 15-a).

Le levier intuitif vous offre un contrôle total du flux d'air et de l'allumage du poêle Moretti Design. Cette fonction innovante vous permet de choisir entre différentes options de réglage :

- [] **Power ON** : Dans ce mode, il permet l'allumage du poêle
- [1] **Slow Mode** : Ce mode vous permet de profiter d'une flamme lente et douce, permettant au poêle de fonctionner plus longtemps tout en minimisant la consommation de bois.
- [2] **Economy Mode** : Le mode Economy vous offre une efficacité optimale, garantissant une consommation de bois réduite sans compromettre la puissance de chauffage.
- [3] **Efficiency Mode** : Grâce au mode Efficiency, le poêle régule la vitesse du flux d'air de manière optimale pour garantir une meilleure performance en termes d'efficacité énergétique, de réduction des émissions et de chauffage.
- [4] **Speed Mode** : Si vous avez besoin de chauffer rapidement la pièce, vous pouvez sélectionner le mode Speed pour obtenir une vitesse d'allumage et de chauffage maximale.
- [X] **Le Bouton** : Permet l'arrêt

Avec le mode Fire Tech Mode, vous avez la possibilité de personnaliser l'expérience de votre poêle Moretti Design, en l'adaptant à vos besoins spécifiques tout en profitant d'un confort thermique optimal.

Le levier agit à la fois sur l'air primaire et sur l'air secondaire.

Lors de l'allumage, le levier doit être orienté vers la gauche (entrée d'air complètement ouverte).

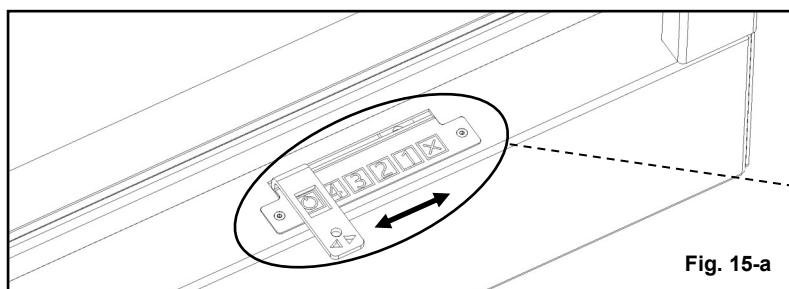
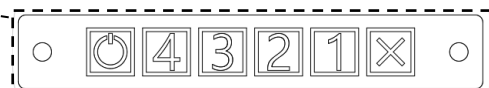

Fig. 15-a



8.3 - PREMIÈRES ALLUMAGES

Une fois que le foyer a été installé dans son emplacement définitif, raccordé au conduit de fumée et que la prise d'air extérieur pour l'air comburant a été réalisée, **il est OBLIGATOIRE d'effectuer quelques allumages avant de procéder au revêtement du foyer**. Cela permettra de tester l'appareil et d'en vérifier le bon fonctionnement sans compliquer d'éventuelles interventions correctives (par exemple en cas de refoulement de fumée).

ATTENTION ! En cas de dysfonctionnement constaté après la réalisation du revêtement, **MORETTI DESIGN ne prendra pas en charge les éventuels travaux de maçonnerie nécessaires à la résolution du problème**. Pour plus d'informations, veuillez consulter les conditions de garantie à la page 3.

Le premier allumage du foyer doit être effectué par l'utilisateur final, en suivant les étapes suivantes :

- Vérifier que le déflecteur de fumées est correctement positionné ; ouvrir complètement le registre d'air comburant comme indiqué au paragraphe 8.2.1 ;
- Placer au centre du foyer le combustible le plus adapté à l'allumage (papier, allume-feu, etc.), superposer de petits morceaux de bois et procéder à l'allumage. Pour faciliter le processus, il est conseillé de **laisser l'ouvrant guillotine entrouvert (max 1 cm)** jusqu'à ce que le feu soit bien lancé. Pour le bon positionnement du bois lors de l'allumage, voir fig. 16 ;
- Une fois le feu allumé, ajouter sur les braises un chargement de bois sec de taille moyenne (diamètre 10-15 cm). Le chargement ne doit pas dépasser la quantité de bois indiquée dans les caractéristiques techniques (paragraphe 4.1), afin que la première dilatation des tôles soit progressive et que la structure ne soit pas endommagée. Une fois le bois chargé, fermer complètement la vitre guillotine ;
- Régler le registre d'air comburant en fonction de la flamme :
- En déplaçant le levier vers la droite, l'apport d'air comburant diminue : la flamme ralentit.
- En déplaçant le levier vers la gauche, l'apport d'air comburant augmente : la flamme devient plus vive. Comme décrit au paragraphe 8.2.1.

ATTENTION : Si la combustion reste lente et la flamme faible même avec le registre ouvert, il est conseillé de modifier la position du déflecteur central **en le reculant de 3 cm**, comme montré en fig. 17, 18. Si cela n'améliore pas le tirage, il est également possible **d'orienter les déflecteurs latéraux** comme montré en fig. 19.

Vérifier que la porte guillotine fonctionne correctement pendant la phase de fonctionnement ; sinon, suivre les instructions du paragraphe 8.4.

Effectuer plusieurs chargements de bois pour vérifier le bon fonctionnement du foyer et permettre l'évacuation des graisses de fabrication présentes dans la cheminée. En effet, lors du premier allumage, une **émission importante de fumées due aux graisses de fabrication** est normale ; il est donc conseillé d'aérer abondamment les locaux en laissant portes et fenêtres ouvertes pour permettre leur évacuation. Après le premier allumage, ou au plus tard après quelques jours, la structure de la cheminée sera complètement sèche et toute fumée ou mauvaise odeur aura disparu.

Fig. 16



Fig. 17

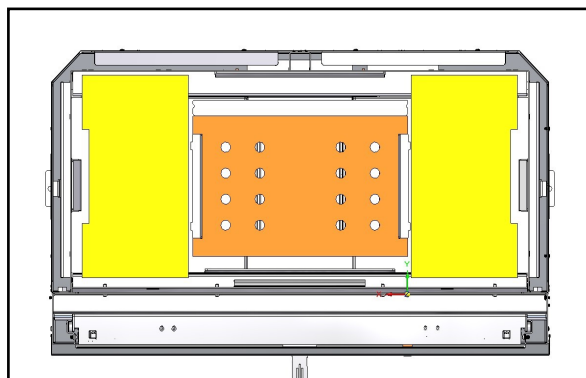

Fig. 18

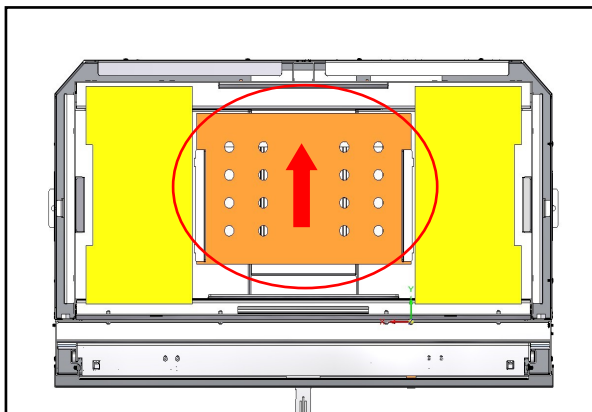
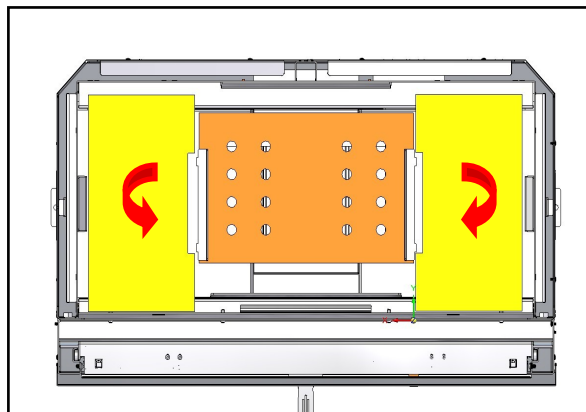

Fig. 19



8.4 - RÉGLAGE DE LA PORTE À GUILLOTINE

Dans **tous les modèles de la gamme MORETTI DESIGN**, les vis de réglage de la porte guillotine sont situées à l'avant par rapport aux glissières.

1. Foyer froid (à température ambiante)

Vérifier que le coulissement de la porte guillotine s'effectue sans obstacle. S'assurer que le blocage du contrepois a bien été retiré, comme indiqué à la page 11.

Soulever délicatement la porte 2 à 3 fois et contrôler l'éventuelle présence de frottements anormaux entre la porte et les glissières.

En cas de frottements ou de jeu excessif, procéder au **réglage des vis des glissières** comme illustré aux figures 20.a et 20.b. Après chaque intervention, vérifier à nouveau le bon coulissement de la porte en la soulevant. Une fois le réglage optimal obtenu, passer à l'étape suivante.

En l'absence d'anomalies de mouvement, il est possible de continuer directement.

VIS DE RÉGLAGE :

- **MONODESIGN** : utiliser une clé plate de 10 mm et desserrer les trois vis de chaque côté (fig. 21-a – 21-b)
- **LATODESIGN** : trois vis à l'intérieur du foyer ; trois à l'extérieur (fig. 21-a – 21-b)
- **TRIODESIGN** : trois vis de chaque côté (fig. 22-a – 22-b)

2. Foyer chaud (en fonctionnement)

Une fois que le foyer a atteint sa température normale de fonctionnement, ouvrir et fermer plusieurs fois la porte guillotine. Les dilatations thermiques permettront aux glissières de se stabiliser, facilitant ainsi un coulissement régulier de la porte.

Si le coulissement reste anormal ou irrégulier, répéter l'opération de réglage comme suit :

- Desserrer les vis des glissières ;
- Desserrer les trois vis de réglage de chaque côté, comme indiqué aux figures 20.a – 20.b ;
- Effectuer de petits ajustements jusqu'à obtenir une position optimale ;
- Resserrer toutes les vis une fois le réglage terminé.

MODÈLES : MONODESIGN 60, MONODESIGN 70, MONODESIGN 80, MONODESIGN 90, MONODESIGN 120.

Pour desserrer les vis des glissières, **utiliser une clé plate de 10 mm** et desserrer les trois vis de chaque côté, comme illustré aux fig. 20-a / 20-b.

Fig. 20-a

Fig. 20-b

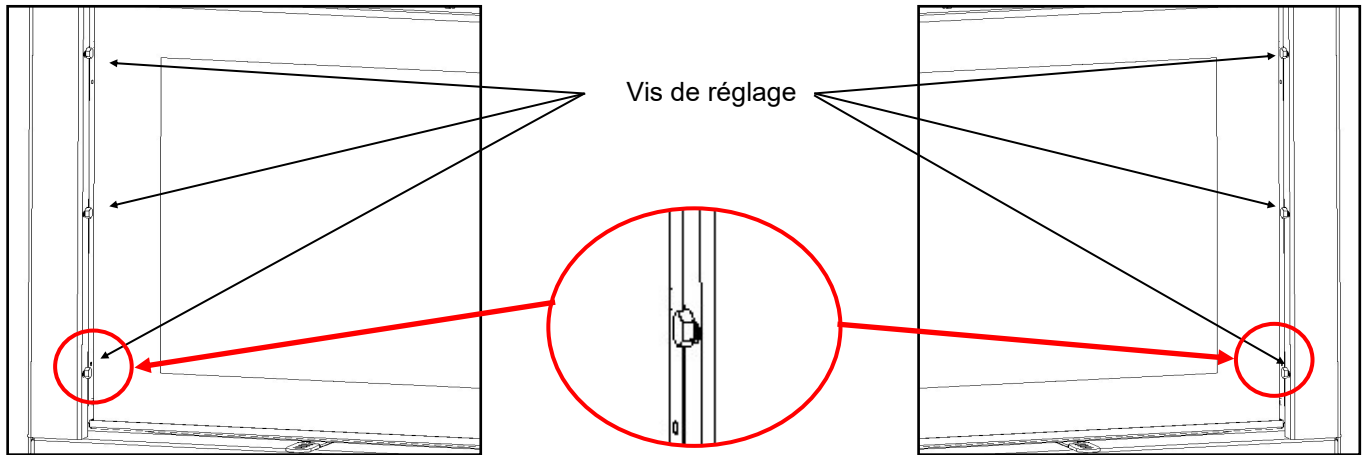

MODÈLE : LATODESIGN 60DR, LATODESIGN 60 G, LATODESIGN 90DR, LATODESIGN 90 G.

Les vis de la porte guillotine se trouvent : **3 (trois) à l'intérieur du foyer** et **3 (trois) à l'extérieur**, comme illustré aux fig. 21-a / 21-b.

Fig. 21-a

Fig. 21-b

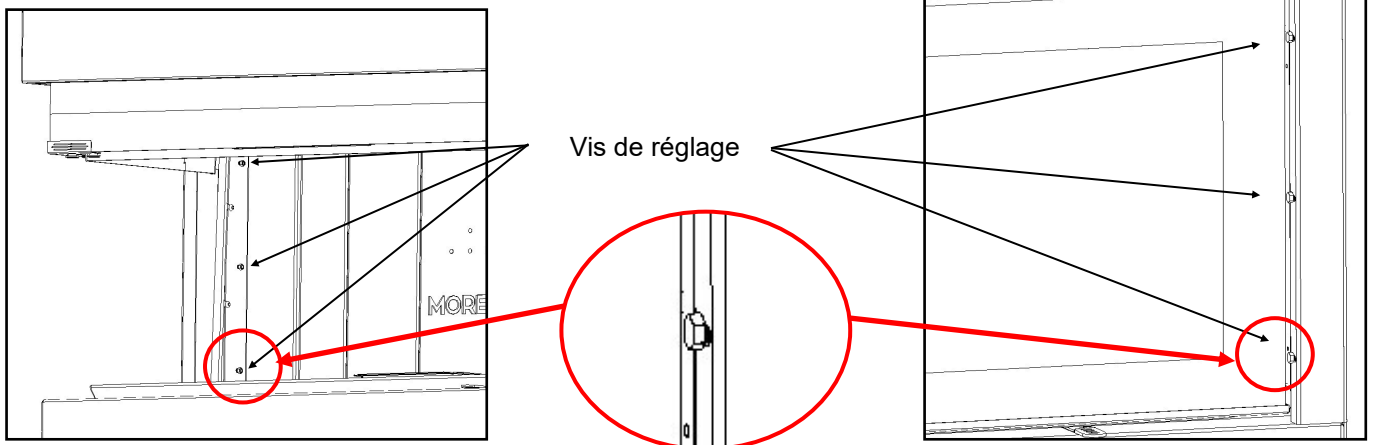

MODÈLE : TRIODESIGN 90

Les vis de la porte guillotine se trouvent **à l'intérieur du foyer**. Pour desserrer les vis, **soulever la porte guillotine** et desserrer les **3 vis de chaque côté**, comme illustré aux fig. 22-a / 22-b.

Fig. 22-a

Fig. 22-b

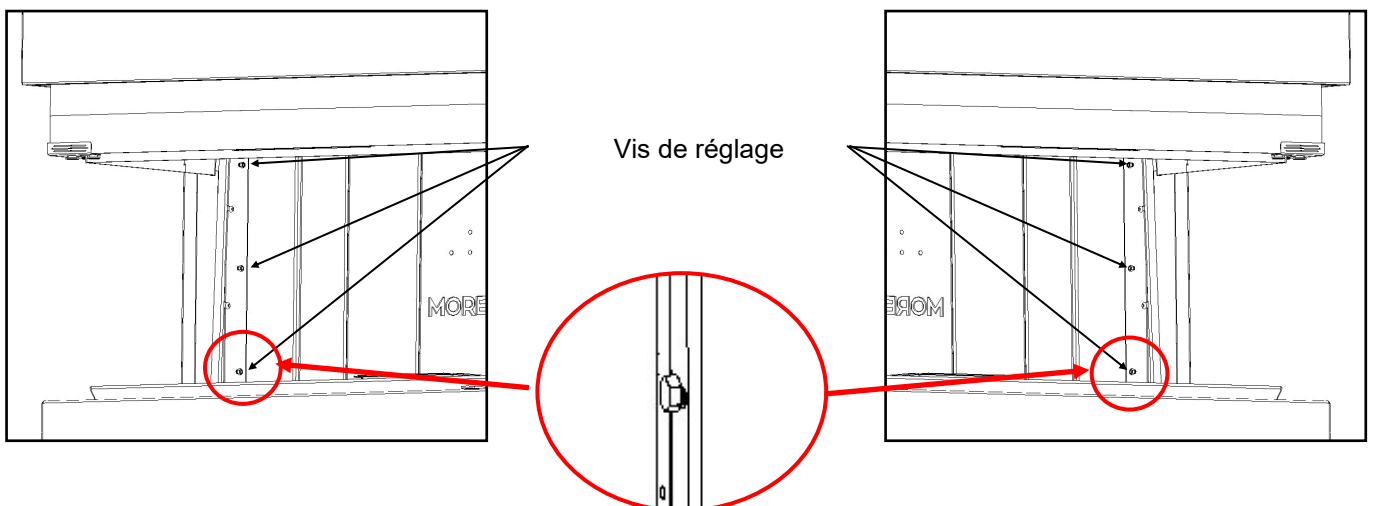

8.5 - UTILISATION QUOTIDIENNE

Une fois les allumages de test effectués avec succès, il est possible de procéder au **revêtement du foyer**, dans le respect des indications fournies dans le présent manuel (en particulier au chapitre 4) et **en conformité avec l'ensemble des réglementations locales**, y compris les normes nationales et européennes.

Lors de l'utilisation normale du foyer, **l'utilisateur doit toujours faire preuve de la plus grande prudence** afin d'éviter toute situation dangereuse, en respectant scrupuleusement les consignes fournies dans ce manuel. En particulier, il est rappelé que :

- L'appareil **ne doit pas être utilisé comme incinérateur**. Il est conçu pour fonctionner exclusivement selon les modalités et avec les combustibles spécifiés dans ce manuel. Une utilisation inappropriée peut compromettre la sécurité, réduire l'efficacité du système et annuler la garantie.
- Pendant le fonctionnement normal, les surfaces du foyer, en particulier la vitre de la porte, peuvent atteindre des **températures très élevées** et provoquer des **brûlures en cas de contact**. Pour cette raison, il est fortement déconseillé d'approcher des tissus ou matériaux inflammables de la vitre. Il est recommandé de **manipuler la porte du foyer uniquement avec la poignée fournie** ou en utilisant **un gant de protection résistant aux hautes températures**, afin d'éviter les brûlures et garantir une utilisation sûre de l'appareil.
- Pendant le fonctionnement normal, **la vitre du foyer doit rester complètement abaissée**, à l'exception des opérations de rechargement du bois. **Il est interdit d'ouvrir la porte guillotine en présence d'une flamme vive** : toujours attendre la formation de braises avant d'intervenir, afin d'éviter tout risque pour l'utilisateur, tout dommage à l'habitation ou tout impact environnemental. Chaque ouverture de la porte introduit de l'oxygène dans la chambre de combustion, provoquant une **augmentation soudaine des émissions de monoxyde de carbone (CO)** dans l'environnement. Il est également recommandé **d'ouvrir la porte lentement** : une ouverture trop rapide peut provoquer une variation brusque de pression dans la chambre de combustion, pouvant entraîner une **éventuelle sortie de fumée**.
Ne pas utiliser de quantités de bois supérieures à celles recommandées, afin de préserver l'intégrité de la structure. **Les dommages causés par des charges excessives de bois ne sont pas couverts par la garantie.**
- **ATTENTION** : Nous considérons que ce point est fondamental pour le bon fonctionnement du foyer et pour assurer sa longévité. Comme décrit au paragraphe 8.1, **la quantité de bois sec possède un pouvoir calorifique d'environ 4,5 kW/h, et la puissance maximale d'un foyer est d'environ 16/20 kW**. Cela signifie que **la quantité approximative de bois à insérer est de 5 kg**, et qu'elle doit brûler pendant une heure. Nous recommandons à tous les utilisateurs **de peser le bois pendant les premiers mois d'utilisation** afin de bien comprendre la consommation horaire réelle.
- Certaines **conditions climatiques défavorables**, comme le vent, peuvent perturber le tirage et empêcher l'évacuation correcte des fumées. Pour y remédier, il est conseillé de **charger une plus petite quantité de bois et d'ajuster correctement le système de réglage d'air**, en agissant sur le **levier d'air comburant, le déflecteur de fumées** ou la **vanne de fumée**.
- **Ne jamais éteindre le feu en versant de l'eau dans la chambre de combustion** : le choc thermique pourrait endommager les matériaux. En cas d'incendie, éteindre le feu à l'aide d'un **extincteur**.
- En cas de non-utilisation prolongée, **avant la remise en marche**, vérifier qu'il **n'y a pas d'obstruction dans le conduit de fumée**.
- Le chargement du bois doit être effectué **uniquement et exclusivement en présence d'un lit de braises**. Ce n'est que dans ce cas qu'il est possible **d'ouvrir la porte à l'aide de la clé fournie** et de procéder au **chargement du bois nécessaire**. (fig. 23a ; 23b)

Fig. 23-a



Fig. 23-b



8.6 - NETTOYAGE ET ENTRETIEN

Afin de maintenir une efficacité optimale de la cheminée au fil du temps, il est nécessaire d'assurer un nettoyage et un entretien constants. Certaines opérations de nettoyage doivent être effectuées quotidiennement, ou au plus une fois par mois, directement par l'utilisateur de l'appareil ; d'autres doivent être effectuées annuellement, et concernent un nettoyage plus approfondi du foyer, du conduit de fumée, le remplacement éventuel des joints (s'ils sont usés) et, de manière générale, un contrôle complet de l'appareil. Pour ces dernières opérations, il est conseillé de toujours contacter du personnel qualifié, qui répond aux exigences de la réglementation en vigueur tant au niveau local qu'au niveau national.

8.6.1 - OPÉRATIONS QUOTIDIENNES

Avant chaque allumage, il est conseillé de débarrasser le foyer des résidus de cendres des précédentes combustions. Si les cendres sont encore chaudes, elles doivent être déposées dans un récipient métallique qui leur permet de refroidir ; elles peuvent ensuite être éliminées ou, si on le désire, les cendres peuvent être utilisées comme engrais.

8.6.2 - NETTOYAGE GÉNÉRAL

Nettoyage du foyer : effectuer un **nettoyage général du foyer une fois par an**, à l'aide d'une brosse, en éliminant les cendres et le crésote déposés sur les parois.

Lors du nettoyage du foyer, il est **nécessaire de démonter et de nettoyer les déflecteurs** des cendres, en **manipulant avec précaution les éléments en vermiculite**. Il est également indispensable de **retirer la plaque de fond** pour éliminer les cendres accumulées en dessous.

Nettoyage du conduit de fumée : il est recommandé d'effectuer le nettoyage du conduit de fumée **à la fin de chaque saison de chauffe**, ou **avant toute remise en service du foyer après une période d'inactivité**. Il est également conseillé d'**effectuer une vérification complémentaire de l'état général du système de fumisterie** avant la remise en fonction, afin de garantir un fonctionnement sûr et efficace.

Il est **fortement conseillé de confier ces opérations de nettoyage à un ramoneur professionnel**.

En cas de panne nécessitant le remplacement de certaines pièces du foyer, il est impératif **d'utiliser exclusivement des pièces de rechange d'origine**.

L'utilisation de pièces non d'origine entraîne l'annulation immédiate de la garantie, ainsi que le **non-reconnaissance par Moretti Design de tout dommage éventuel causé à des personnes ou à des animaux**.

8.6.3 – NETTOYAGE DE LA VITRE

Doit être effectué **uniquement lorsque le foyer est froid**, en utilisant des produits spécifiques avec du papier ou un chiffon. **Nes pas utiliser de produits corrosifs ou abrasifs**.

L'ouverture de la vitre pour le nettoyage **varie selon le modèle de foyer**. Les images suivantes illustrent les différentes méthodes d'ouverture de la porte.

⇒ **MONODESIGN 60, MONODESIGN 70, MONODESIGN 80, MONODESIGN 90, MONODESIGN 120**

L'ouverture est **de type vasistas**, et se fait au moyen de **deux poignées à levier** (ou **une seule poignée pour les modèles MONODESIGN 60 et MONODESIGN 70**) situées dans la partie supérieure de la porte. **Tirer les poignées vers l'extérieur pour ouvrir la vitre, les pousser vers l'intérieur pour la refermer**. (fig. 24-a ; 24-b)

ATTENTION : S'assurer qu'une fois la porte refermée, la poignée ne dépasse pas mais reste complètement insérée dans son logement, afin d'éviter qu'en levant la porte, la poignée n'entre en contact avec le carter de protection.

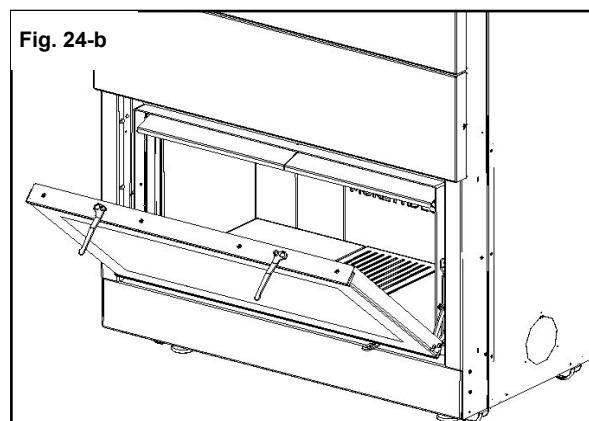
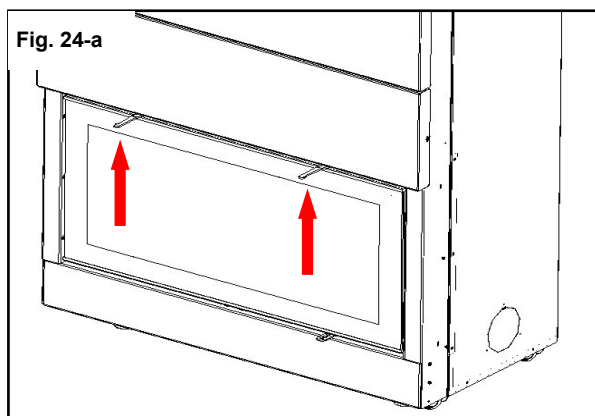

⇒ **LATODESIGN 60 G, LATODESIGN 60 DR, LATODESIGN 90 G, LATODESIGN 90 DR**

L'ouverture est à battant, et s'effectue en tirant vers l'extérieur le petit levier situé sur la butée de la porte, sur le côté court, à l'aide de la clé fournie (fig. 25-a, 25-b, 25-c).

En tirant le levier, la porte se déverrouille et peut être ouverte pour le nettoyage.

Une fois la porte refermée, pousser le levier vers l'intérieur jusqu'à ce qu'il se remette correctement en place dans son logement.

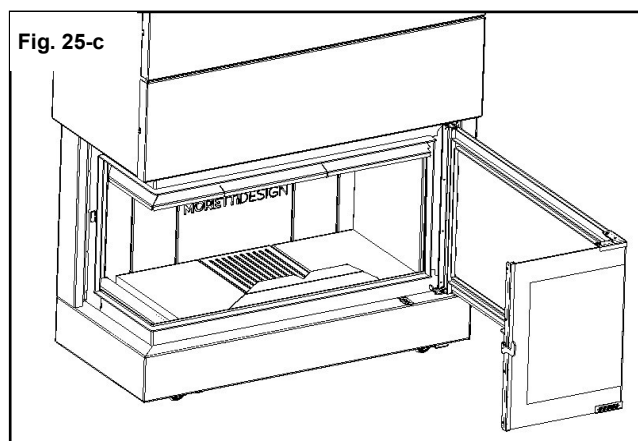
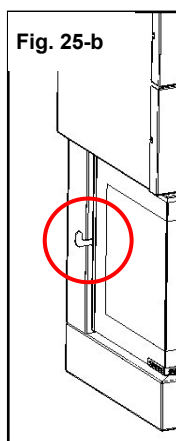
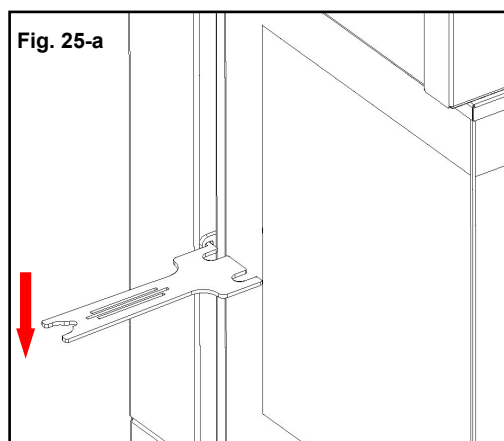

- TRIODESIGN 90

L'ouverture est à drapeau et se fait en tirant vers l'extérieur les leviers qui se trouvent sur les coins de la porte entre le côté court et le côté long à l'aide de la clé fournie. En tirant sur les leviers, la porte du côté court se détache et il est possible de l'ouvrir pour le nettoyage (fig. 26-a à fig. 26-g) . Une fois la porte fermée, pousser les leviers vers l'intérieur jusqu'à ce qu'ils rentrent correctement dans leur logement

Fig. 26-a

Fig. 26-b

Fig. 26-c

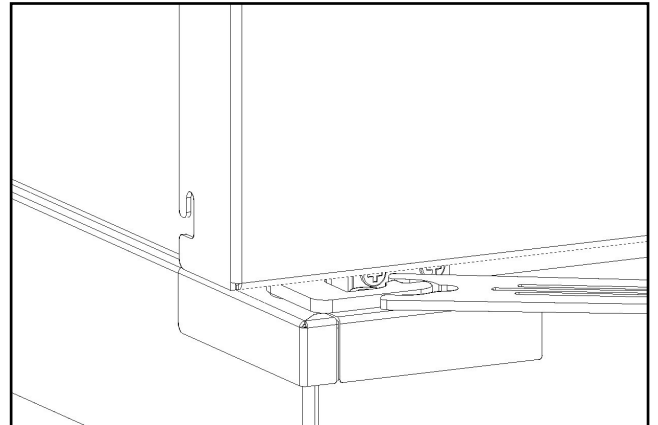
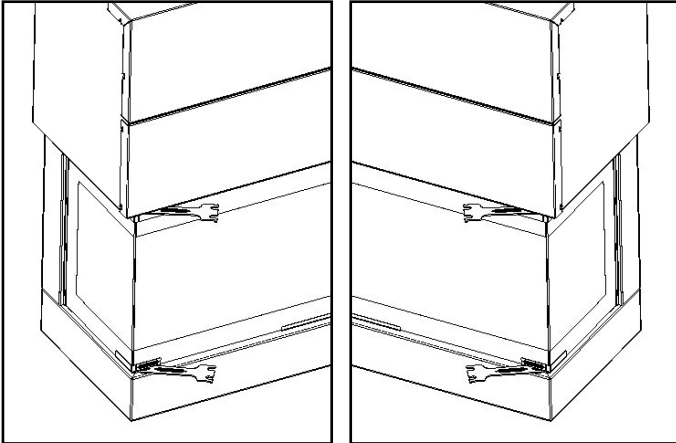

Fig. 26-d

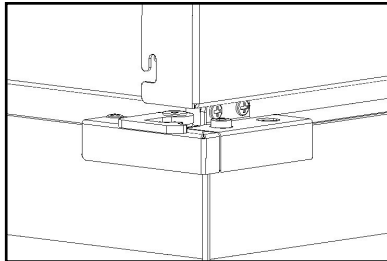

Fig. 26-f

Fig. 26-g

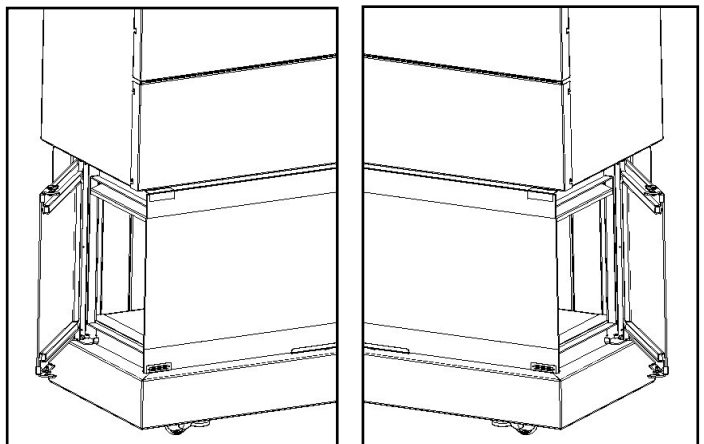
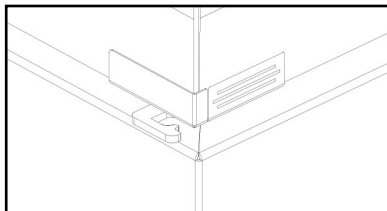

Fig. 26-e



8.6.4 - CLÉS FOURNIES - (MAIN FROIDE)

Les figures 27-a et 27-b montrent les modalités d'utilisation des clés fournies, tant pour l'ouverture de la porte LATODESIGN que pour l'ouverture de la porte à guillotine, évitant ainsi le contact avec les parties chaudes du foyer.

Fig. 27-a

Fig. 27-b

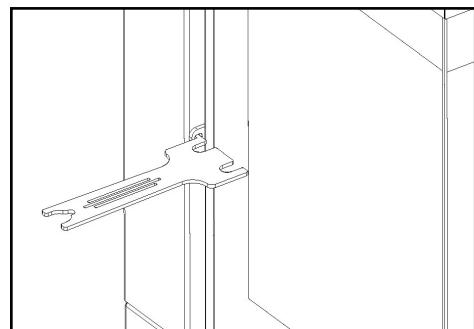
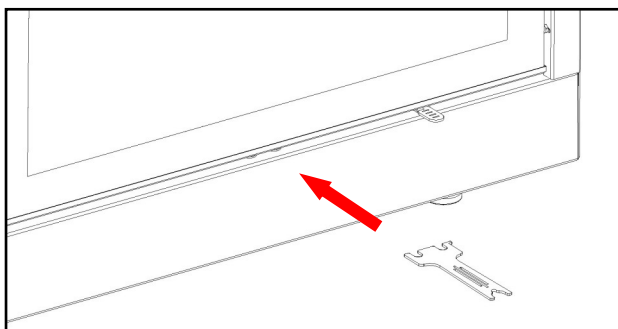

MORETTI DESIGN

SEDE ED EXPÒ:
Contrada Tesino 50
63065 Ripatransone (AP)
ITALY
www.morettidesign.it

La Moretti Design non si assume alcuna responsabilità per eventuali errori di questo opuscolo e si ritiene libera di variare senza preavviso le caratteristiche dei propri prodotti